

SUPERPONUDA 2020



EKSTREMNA MODULARNOST

sa novim ONLAJN PLANEROM OPREME i više
od 120 asortimana specifičnih za posao

ONLAJN PLANER OPREME RASPORED ZA ASORTIMANE ALATA



Ormarići na
točkice



Kutije za alat



Pena

Plastike

Asortimani

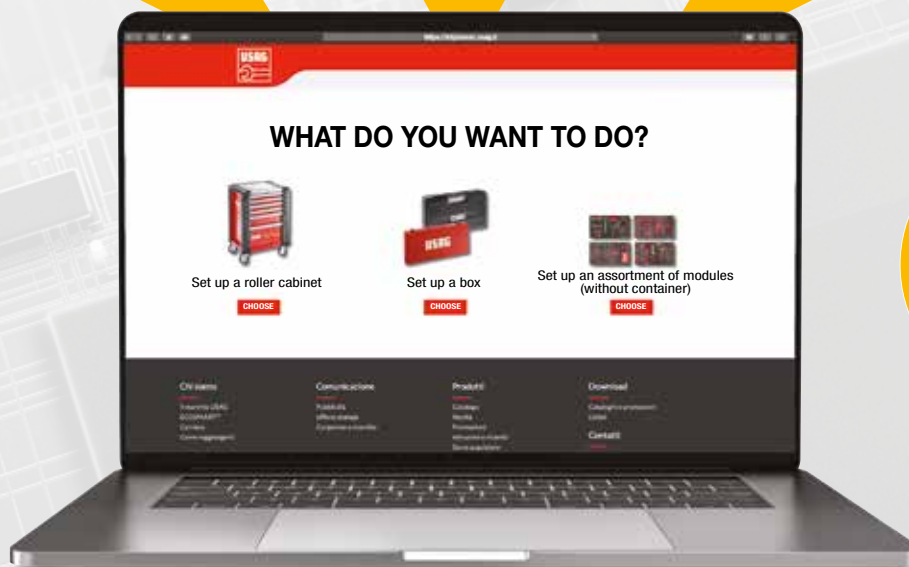

Novi **PLANER OPREME** je konfigurator koji vam pomaže da lako kreirate svoj savršen asortiman alata, koristeći beskrajne kombinacije i više od 120 asortimana specifičnih za posao!



Isprobajte sada: idite na [kitplanner-gb.usag.it](https://www.kitplanner-gb.usag.it)

ili kliknite na reklamni natpis na početnoj strani vebsajta www.usag-tools.net

KAKO FUNKCIONIŠE?



Uđite u konfigurator sa vašeg ličnog računara ili tableta

Stupite u kontakt s vašim prodavcem za kupovinu

Izaberite kontejner: ormarici na točkice ili kutiju

Izaberite predloženi asortiman ili ga kreirajte

Izvezite vaš projekat u PDF ili Excel formatu

Ako već imate USAG ormaric na točkice ili kutiju za alat, onda možete kreirati samo asortiman.

Na početnoj strani **PLANERA OPREMA** i na **USAG YouTube kanalu** možete naći video uputstvo kao vodič za pravilnu upotrebu softvera.



 YouTube

Artikal	Strana	Artikal	Strana	Artikal	Strana	Artikal	Strana	Artikal	Strana	Artikal	Strana
0		280 P/SE12	47	516 SP6XLV ●	23	519 M 943PC1	17	519/604CA	19	641 TC	31
001 RV	31	280 T/SE7	48	516 SP7V	22	519 M 990A5B	17	519/604CB	19	646/5LM183	33
001 TRV	31	280 TK/SE6	49	516 SPA-P	6	519 M 990A5MD	17	519/604CEA	19	646/5LV	30
002 JMA ●	34	280 TSTX/SE4	49	516 SPC1	23	519 M 995K	17	519/604CEAK	19	654 RV ●	28
002 JMP ●	35	280 TTS/SE6	49	516 SPC2	23	519 MSK1	14	519/604CEB	20	664 S25	69
002 JTMA ●	34	280 XLTS/S9	46	518 SP6A-S	8	519 MSK6	14	519/605AEA	20	687 1/2 16 ●	72
007 FTSV ●	32	283 SE13	59	518 SP6I-S	8	519 R4/3V	26	519/605AEB	20	688 3/4 MD6 ●	72
007 SV	32	285 DS14	54	518 SP6V	24	519 R4/4V	26	519/605BA	20	692 J100	68
007 TM183	33	285 DS8	54	518 SP7V	24	519 R4/5V	26	519/605BB	20	692 J32	68
007 V	32	285 J/B16	56	519 M 085EX	14	519 R6/3A-S	9	519/605BEB	20	692 J49	68
063 W	84	285 KA/DS12	55	519 M 091A ●	14	519 R6/3I-S	9	519/605CA	20	692 SP3	69
085 EX/SE2 ●	39	285 KA/DS8	55	519 M 127N	14	519 R6/3NV	25	519/605CB	20	700	
085 EX/SE3 ●	39	285 KB/SR8	57	519 M 133AX	14	519 R6/3V	25	519/605CEA	20	700 1/2 C6	69
091 D/SH5 ●	38	285 KF/DS8	57	519 M 133AX1	14	519 R6/4NV	25	519/605CEB	20	746	84
091 SH5 ●	38	285 P/SE13	56	519 M 150AX	14	519 R6/4V	25	519/606AAPOL	20	765	84
091 SH8 ●	38	285 SE26	56	519 M 233C24	14	519 R6/5V	25	519/606ABPOL	20	800	
100		288 N/8	59	519 M 235AP	14	519 R7/3V	26	519/606ACEA	20	810 F	50
115 CL	45	291 N/SE5	58	519 M 235BP	14	519 R8/3M-S ●	10	519/606ACEB	20	810 N	50
115 CLP	45	294 AD	60	519 M 235CP	14	519 R8/3V	26	519/606AEA	20	812 N	50
115 CP	45	294 AG	60	519 M 235M	14	519 RA1	27	519/606AEAK	20	814 A	51
127 C/SE4	43	297 N/SE9	59	519 M 235MC7 ●	14	519 RA2	27	519/606AEB	20	824 A	51
127 C/SE4S ●	43	299 SE4 ●	58	519 M 235MD7 ●	14	519 RA3	27	519/606BB	20	831 A	51
127 N/SE4	43	300		519 M 236K	14	519 RA4	27	519/606CA	20	870 C	95
127 N/SE4S ●	43	302 N	87	519 M 236K1	14	519 RA5	27	519/606CAPOL	20	871 AN ●	95
135 A	44	305 N	87	519 M 236K2	15	519 RA6	27	519/606CB	20	871 C	95
136 M	44	307 A/S7	87	519 M 272DS ●	15	519 RA8	27	519/606CEB	20	871 D	95
137	44	308	87	519 M 276	15	519 RA9	27	519/606CEBP	20	889 RD	80
139 AN	44	314 A	86	519 M 280N1 ●	15	519 SK692V	18	519/607ACEA	21	889 RP	81
150 AX/SE2	41	314 DA	86	519 M 280TK	15	519 SKV6	18	519/607ACEB	21	889 RT	81
150 AX/SE3	40	314 DB	86	519 M 285A1	15	519/085EX	18	519/607AEA	21	889 SA	80
150 AX/SP2	41	317 BM	86	519 M 285A2	15	519/091H ●	18	519/607AEB	21	889 TR ●	81
150 CX/SE3	41	324 H/SH6 ●	37	519 M 285KA	15	519/127C ●	18	519/607AEB	21	900	
155 AX ●	42	324 PH/SE4 ●	37	519 M 285KF	15	519/134	18	519/607CA	21	910 E1 1	77
200		324 SH12 ●	37	519 M 285P1	15	519/150AX	18	519/607CB	21	910 EL1 1	77
207 D ●	82	324 SH8 ●	36	519 M 291N13	15	519/150CX	18	519/607CEA	21	913 PC2 1/2	79
207 E	82	324 STX/S7 ●	37	519 M 322H	15	519/200I	18	519/607CEB	21	922 B1	79
235 1/2 MN/C7 ●	73	342 SE8	84	519 M 322STX	15	519/233A	18	519/607CEA	21	928 AC1 1/2	75
235 3/4 M/D7 ●	73	367 SE6	85	519 M 324H ●	15	519/233CNTX	18	519/607CEB	21	928 D1 3/4	76
236 K 1/2	70-71	368 B	85	519 M 324STX ●	15	519/233CNXZN6	18	519/607ICEA	21	929 PC1 1/2	75
236 K 1/4	70-71	382	85	519 M 333K	15	519/233CNXZN8	18	519/607ICEB	21	939 C1	79
236 K/C13	70-71	400		519 M 382F	15	519/234C	18	519/613AEA	21	942 PC3 1/2	76
236 K/C20	70-71	443 B	90	519 M 425TPMS	15	519/234CEN	18	519/613AEB	21	942 PE1 1	78
236 K/C27	70-71	443 BC	90	519 M 458S20 ●	15	519/235AEL	18	519/613BEA	21	942 PE2 1	78
237 1/2 AK ●	61	443 N	90	519 M 468NKS11	15	519/235CEN	18	519/613CEB	21	942 PEL2 1	78
237 1/2 BP	63	443 NC	90	519 M 608AEA	15	519/235CN	18	519/615AEA	21	943 PC1 1/2	74
237 1/4 AK ●	61	444	90	519 M 608AEB	15	519/235LN	18	519/615AEB	21	995 AF ●	83
237 1/4 BP	63	446 S28	91	519 M 612B	16	519/235M	18	519/690C28	21	995 LA ●	83
237 A 1/2	62	447 T	92	519 M 612CLA	16	519/252A1	18	519/700	21	1000	
237 A 1/4	62	448	90	519 M 612CLB	16	519/270CB	18	519/960	21	1613 AB12	92
237 A 3/4	62	451 N/S4	88	519 M 612EB	16	519/276	18	519/990A1	21	1785 B	94
237 A 3/8	62	452	88	519 M 612EPSI	16	519/280T	18	519/990AB1	21	1950 C	93
237 B 1/2	63	454	88	519 M 612ESI	16	519/280TK	19	531 C	30	2000	
237 B 1/4	63	458 E/B9 ●	52	519 M 612MPA	16	519/283 ●	19	532	30	2000 A	96
237 B 3/4	63	458 S20 ●	53	519 M 612MPB	16	519/285A1	19	600		2550 A	93
237 B 3/8	63	495 A-PL	13	519 M 612PB	16	519/285B2	19	601 1/2 J22	67	2550 B	93
237 FB 1/2	63	495 A-SP	12	519 M 612S13	16	519/285KA1	19	601 1/4 J34	67	2847/3	94
245 A 1/2	63	495 I-PL	13	519 M 612S13	16	519/285KF	19	601 1/4-1/2 J100	66	3000	
252 N/SR8	57	495 I-SP	12	519 M 613AEA	16	519/291NA	19	601 1/4-1/2 J82	66	3500 S1P	89
252 NP/SE7	56	495 MA ●	12	519 M 613AEB	17	519/299	19	601 1/4-1/2 JTX16	67	5000	
263 RA	91	498 B	29	519 M 613BEA	17	519/299 ●	19	606 1/2 EA	64	5006 A6	99
263/S16	91	500		519 M 613BEB	17	519/322H	19	606 1/4 EA	64	5006 C2	99
270 B/C3	96	502 R1V	28	519 M 613CEA	17	519/322STX	19	606 1/4 SK	65	5006 C5	99
270 BM	96	502 R2V	28	519 M 613CEB	17	519/324B ●	19	610 1/4 EFK	65	5006 EF4	99
272 DS ●	97	504 S	27	519 M 688ED6 ●	17	519/324H ●	19	612 1/2 MPA ●	64		
276 CE/SE8	58	506 A2	29	519 M 811G	17	519/324TX ●	19	612 3/4 EB ●	64		
280 LTS/S9	46	506 U130	29	519 M 811K	17	519/366	19	641 TA	31		
280 LTSP/S8	47	513 B6V	26	519 M 811ND	17	519/382	19	641 TB	31		
280 LTSTX/S8	46	514 B6V	27	519 M 824SK11	17	519/382F	19				
280 P/S8	47	516 SP4V	23	519 M 824SK13	17	519/604AE	19				
		516 SP6I-P	6	519 M 824SK23	17	519/604APOL	19				
		516 SP6SV	22	519 M 918	17	519/604BA	19				
		516 SP6V	22	519 M 928S12	17	519/604BEB	19				
		516 SP6XLM ●	7	519 M 928S19	17	519/604BEB	19				
				519 M 929PC1	17						
				519 M 942PC3	17						

NEWS 2020

Ormarici na točkice i asortimani



Strana 52

Makaze za električare



Strana 82

Oprema za uklanjanje sigurnosnih navrtki i zavrtnje



Strana 97

Roller cabinets and assortments



Strana 6

Radne tezge i ormarici



Strana 28

Kontejneri za alat



Strana 30

Odvijači



Strana 36

Klešta



Strana 39

Imbus ključevi



Strana 46

Kontrolisano zatezanje



Strana 50

Ključevi

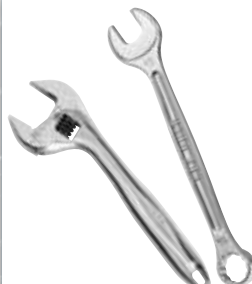

Strana 54

Čegrtaljke i nasadni ključevi



Strana 61

Produžeci lanca



Strana 70

Pneumatski alati i udarni nasadni ključevi



Strana 74

Osvetljenje



Strana 80

Održavanje



Strana 83

Radne cipele



Strana 89

Automobili



Strana 90



**POTRAŽITE IKONSKE PROIZVODE:
alati koji čine razliku !**



NE MOŽETE Idite odmah



177
KOM.

516 SP6I-P
Id.broj U05168020

START kolica na točkice sa garniturom za održavanje



151
KOM.

516 SP6A-P
Id.broj U05168021

START kolica na točkice sa garniturom za AUTOMOBILE



ASORTIMAN ZA ODRŽAVANJE



GARNITURA ZA AUTOMOBILE

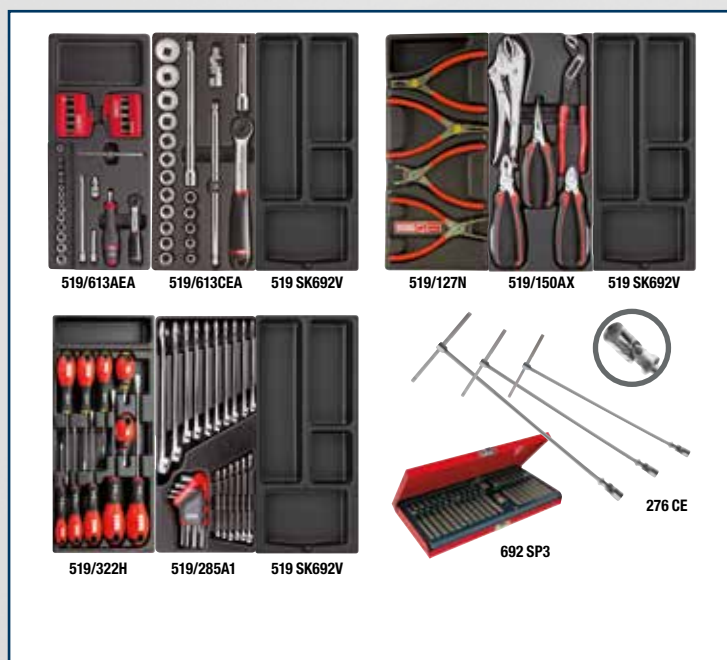

OPIS	ARTIKAL	KOM.
Imbus nastavci, čegrtaljka (237 A 1/4"), pribori 1/4" i bitovi	519/613AEA	42
Imbus nastavci, čegrtaljka (237 A 1/2") i pribori 1/2"	519/613CEA	22
Klešta za osigurače (19-60 mm)	519/127N	4
Univerzalna klešta, podesiva klešta, sečice, klešta špicasta, klešta grip	519/150AX	5
Odvijači za zavrtnje sa urezom u glavi i PHILLIPS® zavrtnje	519/322H	10
Odvijači za TORX® zavrtnje (T10-T15-T20-T25-T30-T40)	519/322STX	6
Kombinovani ključevi (6-7-8-9-10-11-12-13-14-15-16-17-18-19-22-24 mm) ugaoni ključevi (1,5-2-2,5-3-4-5-6-8-10 mm)	519/285A1	25
Ravna kvadratna turpija, polukrugla turpija, okrugla turpija, trougaona turpija	519/990A1	4
Čekići, dleta i izbijači	519/382F	8
Asortiman sa HSS-G burgijama	988 MA/S19	19
Garniture sa bitovima i dvosmernom čegrtaljkom	692 J32	32

OPIS	ARTIKAL	KOM.
Imbus nastavci, čegrtaljka (237 A 1/4"), pribori 1/4" i bitovi	519/613AEA	42
Imbus nastavci, čegrtaljka (237 A 1/2") i pribori 1/2"	519/613CEA	22
Klešta za osigurače (19-60 mm)	519/127N	4
Univerzalna klešta, podesiva klešta, sečice, klešta špicasta, klešta grip	519/150AX	5
Odvijači za zavrtnje sa urezom u glavi i PHILLIPS® zavrtnje	519/322H	10
Kombinovani ključevi (6-7-8-9-10-11-12-13-14-15-16-17-18-19-22-24 mm) ugaoni ključevi (1,5-2-2,5-3-4-5-6-8-10 mm)	519/285A1	25
Garnitura sa Ribe nasadnim ključevima sa otvorom - XZN - TORX®	692 SP3	40
Ključevi sa T ručicom sa spojenim nasadnim ključem sa imbus profilom (10,13,17 mm)	276 CE	3

Želite samo asortiman? Idi na stranu 13

PRONAĆI SVOJ SAVRŠEN ASORTIMAN? na Kitplanner-gb.usag.it i kreirajte ga!



318
KOM.

516 SP6XLM

Id.broj U05160111

START XL kolica na točkice sa garniturom za održavanje

ASORTIMAN ZA ODRŽAVANJE



519 M 612CLA

519 M 613BEA

519 M 613AEA



519 M 285KA

519 M 285A1

519 M 285A2

519 M 233C24



519 M 324H

519 M 324STX

519 M 280TK

519 M 280N1



519 M 127N

519 M 150AX

519 M 382F

519 M 990A5MD

PENASTI MODULI U DVE BOJE

OPIS	ARTIKAL	KOM.
Imbus nastavci, čegrtaljka (237 A 1/4"), pribori 1/4" i bitovi	519 M 613AEA	46
Imbus nastavci, čegrtaljka (237 A 3/8") i pribori 3/8"	519 M 613BEA	20
Imbus nastavci, čegrtaljka (237 A 1/2") i pribori 1/2"	519 M 612CLA	35
Kombinovani ključevi (6-7-8-9-10-11-12-13-14-15-16-17-18-19-21-22-24 mm)	519 M 285A1	17
Kombinovani ključevi 27-29-30-32-34 mm	519 M 285A2	5
Kombinovani ključevi za dvosmernu čegrtaljk 8-9-10-11-12-13-14-15-16-17-18-19 mm	519 M 285KA	12
Nasadni nastavci za TORX® vijke i nastavci TORX®, XZN, imbus, Ribe	519 M 233 C24	24
Odvijači za zavrtnje sa urezom u glavi i PHILLIPS® zavrtnje	519 M 324H	8

OPIS	ARTIKAL	KOM.
Odvijači za TORX® otporne zavrtnje	519 M 324STX	7
Imbus ključevi sa T ručicom i kliznom šipkom 2,5-3-4-5-6-8 mm	519 M 280TK	6
Set ključeva za TORX® vijke i asortiman nastavaka sa specijalnim oblicima	519 M 280N1	117
Klešta za osigurače 19÷60 mm	519 M 127N	4
Univerzalna klešta, podesiva klešta, sečice, klešta špicasta, klešta grip	519 M 150AX	5
Turpije s dvostrukim rezom	519 M 990A5MD	5
Čekić za mehanike s grafitnom drškom, maljem, izbijačem čivija, dletom i šiljkom	519 M 382F	7

Želite samo asortiman? Idi na stranu 12



NE MOŽETE Idite odmah



518 SP6I-S
Id.broj U05188022

SPRINT kolica na točkice sa garniturom za održavanje



518 SP6A-S
Id.broj U05188023

SPRINT kolica na točkice sa garniturom za **AUTOMOBILE**

ASORTIMAN ZA ODRŽAVANJE



519 M 613AEA 519 M 613CEA 519 MSK6 519 M 285A1 519 M 150AX 519 MSK6

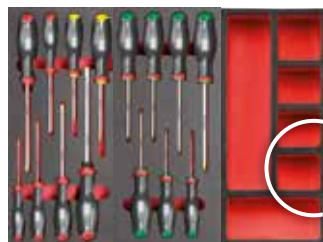

519 M 324H 519 M 324STX 519 MSK6



988 MA/S19

692 J32

GARNITURA ZA AUTOMOBILE



519 M 613AEA 519 M 613CEA 519 MSK6 519 M 285A1 519 M 150AX 519 MSK6



519 M 324H 519 M 324STX 519 MSK6

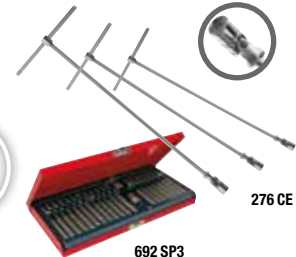

692 SP3

276 CE

PENASTI MODULI U DVE BOJE

OPIS	ARTIKAL	KOM.
Imbus nastavci, čegrtaljka (237 A 1/4"), pribori 1/4" i bitovi	519 M 613AEA	46
Imbus nastavci, čegrtaljka (237 A 1/2") i pribori 1/2"	519 M 613CEA	23
Kombinovani ključevi (6-7-8-9-10-11-12-13-14-15-16-17-18-19-21-22-24 mm)	519 M 285A1	17
Univerzalna klešta, podesiva klešta, sečice, klešta špicasta, klešta grip	519 M 150AX	5
Odvijači za zavrtnje sa urezom u glavi i PHILLIPS® zavrtnje	519 M 324H	8
Odvijači za TORX® otporne zavrtnje (T10-T15-T20-T25-T30-T40)	519 M 324STX	7
Asortiman sa HSS-G burgijama	988 MA/S19	19
Garniture sa bitovima i dvosmernom čegrtaljkom	692 J32	32

OPIS	ARTIKAL	KOM.
Imbus nastavci, čegrtaljka (237 A 1/4"), pribori 1/4" i bitovi	519 M 613AEA	46
Imbus nastavci, čegrtaljka (237 A 1/2") i pribori 1/2"	519 M 613CEA	23
Kombinovani ključevi (6-7-8-9-10-11-12-13-14-15-16-17-18-19-21-22-24 mm)	519 M 285A1	17
Univerzalna klešta, podesiva klešta, sečice, klešta špicasta, klešta grip	519 M 150AX	5
Odvijači za zavrtnje sa urezom u glavi i PHILLIPS® zavrtnje	519 M 324H	8
Odvijači za TORX® otporne zavrtnje (T10-T15-T20-T25-T30-T40)	519 M 324STX	7
Garnitura sa Ribe nasadnim ključevima sa otvorom - XZN - TORX®	692 SP3	40
Ključevi sa T ručicom sa spojenim nasadnim ključem sa imbus profilom (10,13,17 mm)	276 CE	3

PRONAĆI SVOJ SAVRŠEN ASORTIMAN? na Kitplanner-gb.usag.it i kreirajte ga!



157
KOM.

519 R6/3I-S

Id.broj U05198022

RACING kolica na točkice sa garniturom za održavanje



149
KOM.

519 R6/3A-S

Id.broj U05198023

RACING kolica na točkice sa garniturom za **AUTOMOBILE**

ASORTIMAN ZA ODRŽAVANJE



519 M 613AEA



519 M 613CEA



519 MSK6



519 M 285A1



519 M 150AX



519 MSK6



519 M 324H

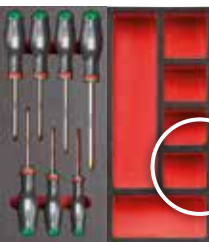

519 M 324STX



519 MSK6



988 MA/S19



692 J32

GARNITURA ZA AUTOMOBILE



519 M 613AEA



519 M 613CEA



519 MSK6



519 M 285A1



519 M 150AX



519 MSK6



519 M 324H

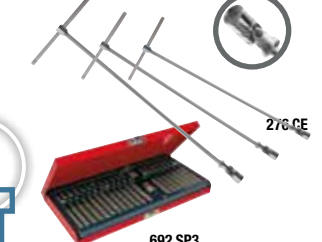

519 M 324STX

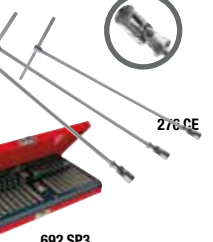

519 MSK6

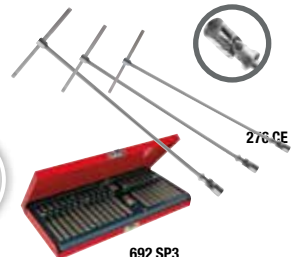

692 SP3

PENASTI MODULI U DVE BOJE

OPIS	ARTIKAL	KOM.
Imbus nastavci, čegrtaljka (237 A 1/4"), pribori 1/4" i bitovi	519 M 613AEA	46
Imbus nastavci, čegrtaljka (237 A 1/2") i pribori 1/2"	519 M 613CEA	23
Kombinovani ključevi (6-7-8-9-10-11-12-13-14-15-16-17-18-19-21-22-24 mm)	519 M 285A1	17
Univerzalna klešta, podesiva klešta, sečice, klešta špicasta, klešta grip	519 M 150AX	5
Odvijači za zavrtnje sa urezom u glavi i PHILLIPS® zavrtnje	519 M 324H	8
Odvijači za TORX® otporne zavrtnje (T10-T15-T20-T25-T30-T40)	519 M 324STX	7
Asortiman sa HSS-G burgijama	988 MA/S19	19
Garniture sa bitovima i dvosmernom čegrtaljkom	692 J32	32

OPIS	ARTIKAL	KOM.
Imbus nastavci, čegrtaljka (237 A 1/4"), pribori 1/4" i bitovi	519 M 613AEA	46
Imbus nastavci, čegrtaljka (237 A 1/2") i pribori 1/2"	519 M 613CEA	23
Kombinovani ključevi (6-7-8-9-10-11-12-13-14-15-16-17-18-19-21-22-24 mm)	519 M 285A1	17
Univerzalna klešta, podesiva klešta, sečice, klešta špicasta, klešta grip	519 M 150AX	5
Odvijači za zavrtnje sa urezom u glavi i PHILLIPS® zavrtnje	519 M 324H	8
Odvijači za TORX® otporne zavrtnje (T10-T15-T20-T25-T30-T40)	519 M 324STX	7
Garnitura sa Ribe nasadnim ključevima sa otvorom - XZN - TORX®	692 SP3	40
Ključevi sa T ručicom sa spojenim nasadnim ključem sa imbus profilom (10,13,17 mm)	276 CE	3

Želite samo asortiman? Idi na stranu 12

Kolica sa alatom



YouTube

318
KOM.

519 R8/3M-S
Id.broj U05198024

**RACING kolica na točkice sa
garniturom za održavanje**

ASORTIMAN ZA ODRŽAVANJE



519 M 612CLA

519 MSK6



519 M 285KA

519 M 285A1

519 M 285A2



519 M 280N1

519 M 127N

519 M 150AX



519 M 613BEA

519 M 613AEA

519 M 233C24



519 M 324H

519 M 324STX

519 M 280TK



519 M 382F

519 M 990A5MD

519 MSK6

PENASTI MODULI U DVE BOJE

OPIS	ARTIKAL	KOM.
Imbus nastavci, čegrtaljka (237 A 1/4"), pribori 1/4" i bitovi	519 M 613AEA	46
Imbus nastavci, čegrtaljka (237 A 3/8") i pribori 3/8"	519 M 613BEA	20
Imbus nastavci, čegrtaljka (237 A 1/2") i pribori 1/2"	519 M 612CLA	35
Kombinovani ključevi (6-7-8-9-10-11-12-13-14-15-16-17-18-19-21-22-24 mm)	519 M 285A1	17
Kombinovani ključevi 27-29-30-32-34 mm	519 M 285A2	5
Kombinovani ključevi za dvosmernu čegrtaljk 8-9-10-11-12-13-14-15-16-17-18-19 mm	519 M 285KA	12
Nasadni nastavci za TORX® vijke i nastavci TORX®, XZN, imbus, Ribe	519 M 233 C24	24
Odvijači za zavrtnje sa urezom u glavi i PHILLIPS® zavrtnje	519 M 324H	8

OPIS	ARTIKAL	KOM.
Odvijači za TORX® otporne zavrtnje	519 M 324STX	7
Imbus ključevi sa T ručicom i kliznom šipkom 2,5-3-4-5-6-8 mm	519 M 280TK	6
Set ključeva za TORX® vijke i asortiman nastavaka sa specijalnim oblicima	519 M 280N1	117
Klešta za osigurače 19÷60 mm	519 M 127N	4
Univerzalna klešta, podesiva klešta, sečice, klešta špicasta, klešta grip	519 M 150AX	5
Turpije s dvostrukim rezom	519 M 990A5MD	5
Čekić za mehanike s grafitnom drškom, maljem, izbijačem čivija, dletom i šiljkom	519 M 382F	7

METALNI SISTEM SKLADIŠTENJA ZA OPREMANJE KOMPLETNE RADIONICE



IZABERITE VISINU KOJA NAJVIŠE ODGOVARA VAŠIM POTREBAMA

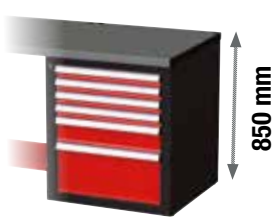

850 mm

**BEZ DONJE PODRŠKE
5010 FC**

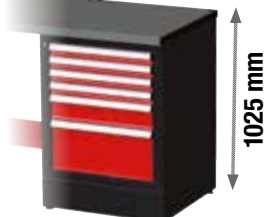

1025 mm

**SA DONJOM
PODRŠKOM 5010 FC**

Sve jedinice sa donjom podrškom **5010 FC** (visina 1025 mm) omogućavaju skladištenje ormana na točkice ispod radne tezge. Dovoljno je sklopiti bočni deo u vertikalnom položaju.



FIOKE

FIOKE SA ALUMINIJUMSKIM RUČICAMA

KLIZNI SISTEM

TELESKOPSKI KLIZAČI SA SISTEMOM MEKOG ZATVARANJA

KOORDINISAN DIZAJN

USAG sistem skladištenja ima isti dizajn kao Racing ormani na točkice. Sva USAG korita mogu da budu umetnuta u fioci. Kolica mogu da se smeste ispod radne tezge.

MODULARNO

USAG sistem opreme je sastavljen od modularnih jedinica. On se lako prilagođava u bilo kom rasporedu.

NEPODRŽANO

Podrška na zidu više nije potrebna jer je struktura samonoseća, zahvaljujući sistem nosećih cevi.

KONTAKTIRAJTE VAŠEG DISTRIBUTERA

PENASTI MODULI U DVE BOJE



519 M 613AEA 519 M 613CEA 519 MSK6



519 M 285A1 519 M 150AX 519 MSK6



519 M 324H 519 M 324STX 519 MSK6



988 MA/S19



692 J32

157
KOM.



495 I-SP

Id.broj U04950622

Garniturom za održavanje - 3 fioke

OPIS	ARTIKAL	KOM.
Imbus nastavci, čegrtaljka (237 A 1/4"), pribori 1/4" i bitovi	519 M 613AEA	46
Imbus nastavci, čegrtaljka (237 A 1/2") i pribori 1/2"	519 M 613CEA	23
Kombinovani ključevi (6-7-8-9-10-11-12-13-14-15-16-17-18-19-21-22-24 mm)	519 M 285A1	17
Univerzalna klešta, podesiva klešta, sečice, klešta špicasta, klešta grip	519 M 150AX	5
Odvijači za zavrtnje sa urezom u glavi i PHILLIPS® zavrtnje	519 M 324H	8
Odvijači za TORX® otporne zavrtnje (T10-T15-T20-T25-T30-T40)	519 M 324STX	7
Asortiman sa HSS-G burgijama	988 MA/S19	19
Garniture sa bitovima i dvosmernom čegrtaljkom	692 J32	32



519 M 613AEA 519 M 613CEA 519 MSK6



519 M 285A1 519 M 150AX 519 MSK6



519 M 324H 519 M 324STX 519 MSK6



276 CE

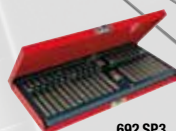

692 SP3

149
KOM.



495 A-SP

Id.broj U04950623

Garniturom za automobile - 3 fioke

OPIS	ARTIKAL	KOM.
Imbus nastavci, čegrtaljka (237 A 1/4"), pribori 1/4" i bitovi	519 M 613AEA	46
Imbus nastavci, čegrtaljka (237 A 1/2") i pribori 1/2"	519 M 613CEA	23
Kombinovani ključevi (6-7-8-9-10-11-12-13-14-15-16-17-18-19-21-22-24 mm)	519 M 285A1	17
Univerzalna klešta, podesiva klešta, sečice, klešta špicasta, klešta grip	519 M 150AX	5
Odvijači za zavrtnje sa urezom u glavi i PHILLIPS® zavrtnje	519 M 324H	8
Odvijači za TORX® otporne zavrtnje (T10-T15-T20-T25-T30-T40)	519 M 324STX	7
Garnitura sa Ribe nasadnim ključevima sa otvorom - XZN - TORX®	692 SP3	40
Ključevi sa T ručicom sa spojenim nasadnim ključem sa imbus profilom (10,13,17 mm)	276 CE	3

ASORTIMAN ZA ORMARIĆE NA TOČKIĆE - 4 MODULA



519 M 612CLA 519 M 613BEA 519 M 613AEA



519 M 285KA 519 M 285A1 519 M 285A2 519 M 233C24



519 M 324H 519 M 324STX 519 M 280TK 519 M 280N1



519 M 127N 519 M 150AX 519 M 382F 519 M 990A5MD

318
KOM.

495 MA

Id.broj U04950023

Garniturom za održavanje - 4 fioke



PLASTIČNA POLICA



519/613AEA 519/613CEA 519 SK692V



519/127N 519/150AX 519 SK692V



519/322H 519/322STX 519 SK692V



519/285A1 519/990A1 519/382F

692 J32



988 MA/S19



519/613AEA 519/613CEA 519 SK692V



519/127N 519/150AX 519 SK692V



519/322H 519/285A1 519 SK692V

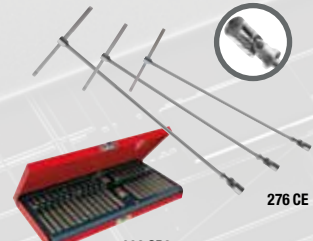

276 CE

692 SP3

177
KOM.



495 I-PL

Id.broj U04950620

Garniturom za održavanje - 4 fioke

OPIS	ARTIKAL	KOM.
Imbus nastavci, čegrtaljka (237 A 1/4"), pribori 1/4" i bitovi	519/613AEA	42
Imbus nastavci, čegrtaljka (237 A 1/2") i pribori 1/2"	519/613CEA	22
Klešta za osigurače (19÷60 mm)	519/127N	4
Univerzalna klešta, podesiva klešta, sečice, klešta špicasta, klešta grip	519/150AX	5
Odvijači za zavrtnje sa urezom u glavi i PHILLIPS® zavrtnje	519/322H	10
Odvijači za TORX® zavrtnje (T10-T15-T20-T25-T30-T40)	519/322STX	6
Kombinovani ključevi (6-7-8-9-10-11-12-13-14-15-16-17-18-19-22-24 mm) ugaoni ključevi (1,5-2-2,5-3-4-5-6-8-10 mm)	519/285A1	25
Ravna kvadratna turpija, poluokrugla turpija, okrugla turpija, trougaona turpija	519/990A1	4
Čekići, dleta i izbijači	519/382F	8
Asortiman sa HSS-G burgijama	988 MA/S19	19
Garniture sa bitovima i dvosmernom čegrtaljkom	692 J32	32

151
KOM.



495 A-PL

Id.broj U04950621

Garniturom za automobile - 3 fioke

OPIS	ARTIKAL	KOM.
Imbus nastavci, čegrtaljka (237 A 1/4"), pribori 1/4" i bitovi	519/613AEA	42
Imbus nastavci, čegrtaljka (237 A 1/2") i pribori 1/2"	519/613CEA	22
Klešta za osigurače (19÷60 mm)	519/127N	4
Univerzalna klešta, podesiva klešta, sečice, klešta špicasta, klešta grip	519/150AX	5
Odvijači za zavrtnje sa urezom u glavi i PHILLIPS® zavrtnje	519/322H	10
Kombinovani ključevi (6-7-8-9-10-11-12-13-14-15-16-17-18-19-22-24 mm) ugaoni ključevi (1,5-2-2,5-3-4-5-6-8-10 mm)	519/285A1	25
Garnitura sa Ribe nasadnim ključevima sa otvorom - XZN - TORX®	692 SP3	40
Ključevi sa T ručicom sa spojenim nasadnim ključem sa imbus profilom (10,13,17 mm)	276 CE	3

OPIS	ARTIKAL	KOM.
Imbus nastavci, čegrtaljka (237 A 1/4"), pribori 1/4" i bitovi	519 M 613AEA	46
Imbus nastavci, čegrtaljka (237 A 3/8") i pribori 3/8"	519 M 613BEA	20
Imbus nastavci, čegrtaljka (237 A 1/2") i pribori 1/2"	519 M 612CLA	35
Kombinovani ključevi (6-7-8-9-10-11-12-13-14-15-16-17-18-19-21-22-24 mm)	519 M 285A1	17
Kombinovani ključevi 27-29-30-32-34 mm	519 M 285A2	5
Kombinovani ključevi za dvosmernu čegrtaljkicu 8-9-10-11-12-13-14-15-16-17-18-19 mm	519 M 285KA	12
Nasadni nastavci za TORX® vijke i nastavci TORX®, XZN, imbus, Ribe	519 M 233 C24	24
Odvijači za zavrtnje sa urezom u glavi i PHILLIPS® zavrtnje	519 M 324H	8
Odvijači za TORX® otporne zavrtnje	519 M 324STX	7
Imbus ključevi sa T ručicom i kliznom šipkom 2,5-3-4-5-6-8 mm	519 M 280TK	6
Set ključeva za TORX® vijke i asortiman nastavaka sa specijalnim oblicima	519 M 280N1	117
Klešta za osigurače 19÷60 mm	519 M 127N	4
Univerzalna klešta, podesiva klešta, sečice, klešta špicasta, klešta grip	519 M 150AX	5
Turpije s dvostrukim rezom	519 M 990A5MD	5
Čekići za mehanike sa grafitnom drškom, majlem, izbijačem čivija, dletom i šiljkom	519 M 382F	7



**NE MOŽETE PRONAĆI SVOJ
SAVRŠEN ASORTIMAN?
Idite odmah na
Kitplanner-gb.usag.it i
kreirajte ga!**

Penasti moduli u dve boje

BRZA PROVERA ALATA KOJI NEDOSTAJE

MODULARNO SA FIOKAMA U USAG ORMARIĆE NA TOČKIĆE



S
104 x 188 mm
1/4 modula

M
311 x 188 mm
3/4 modula

L
415 x 188 mm
1 modula

XL
415 x 376 mm
2 modula

XXL
415 x 565 mm
3 modula

S 519 MSK1
Id.broj U05190973
Prazan penasti modul za male delove



L 519 MSK6
Id.broj U05190910Q
Prazan penasti modul za male delove



5 KOM. 519 M 085EX
Id.broj U05191010
081 EX 160 · 134 250 · 085 EX 180 · 180 C 250 · 087 EX 160



8 KOM. 519 M 091A
Id.broj U05191016
091 0,5x3x75-0,8x4x100-1x5,5x125 · 1,2x6,5x150 · 091 PH 1x100-2x125 · 091 PZ 1x100-2x125



4 KOM. 519 M 127N
Id.broj U05190937
127 N 19-60 · 127 PN 19-60 · 128 N 19-60 · 128 PN 19-60



4 KOM. 519 M 133AX
Id.broj U05191003
133 AX 160 · 135 B 250 · 150 AX 180 · 180 B 250



4 KOM. 519 M 133AX1
Id.broj U05191004
133 AX 160 · 180 B 250 · 188 AX 160 · 211 B



5 KOM. 519 M 150AX
Id.broj U05190965
133 AX 160 · 134 250 · 150 AX 180 · 180 C 250 · 188 AX 160



24 KOM. 519 M 233C24
Id.broj U05191002
233 1/2 NS 9L-10L · 233 1/2" NTX T40L-T45L-T55L-T70L · 233 1/2 NXZN 6L-8L-10L-12L-14L · 234 1/2 N 6L-7L-8L-10L-12L 235 1/2 NTX E12-E14-E16-E18-E20 · 235 1/4 TX E8 · 235 3/8 NTX E8-E10

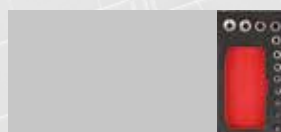

12 KOM. 519 M 235 AP
Id.broj U05190970
235 1/4 EPN 1/8-5/32-3/16-7/32-1/4-9/32-5/16-11/32-3/8-7/16-1/2-9/16

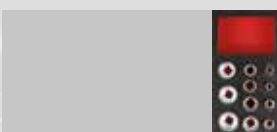

11 KOM. 519 M 235 BP
Id.broj U05190971
235 3/8 1/4-5/16-3/8-7/16-1/2-9/16-5/8-11/16-3/4-13/16-7/8

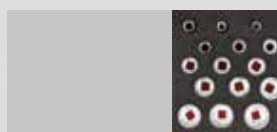

15 KOM. 519 M 235 CP
Id.broj U05190972
235 1/2 PN 3/8-7/16-1/2-9/16-5/8-11/16-3/4-13/16-7/8-15/16-1-1 1/16-1 1/8-1 3/16-1 1/4



22 KOM. 519 M 235M
Id.broj U05191009
235 1/2 M 10-11-12-13-14-15-16-17-18-19-22-24 · 235 1/2 MLS 15-17-19-21-22-24 · 235 MCA 4-6 · 235 MDA 4-6

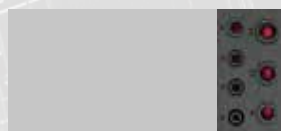

7 KOM. 519 M 235MC7
Id.broj U05191026
235 1/2 M 10-13-14-17-19-22-24



7 KOM. 519 M 235MD7
Id.broj U05191028
235 3/4 M 17-19-22-24-27-30-32



13 KOM. 519 M 236K
Id.broj U05190236
235 1/2 M 10-11-12-13-14-15-16-17-18-19-22-24 · 236 K 1/2"



27 KOM. 519 M 236K1
Id.broj U05190238
235 1/4 EN 5-6-7-8-9-10-11-12-13-14 · 236 1/4" 50-100 · 236 K 1/4" · 237 A 1/4" · 660 E 3-4-5-6-7 · 660 PH 1-2-3 · 660 STX T15-T20-T25-T30 · 684 1/4"

Penasti moduli u dve boje

3 modula



20
KOM.

519 M 236K2
ld.broj **U05190239**

235 1/2 EN 10-11-12-13-14-15-16-17-18-19-21-22-24-27-30-32 · 236 1/2" 125 · 236 K 1/2" · 237 A 1/2" · 241 1/2"

L

237 A



10
KOM.

519 M 272DS
ld.broj **U05191032**

272 P 8,7 · 272 CS 19-21,8-25 · 272 PH1 · 272 EX · 272 PH2 · 272 B

M

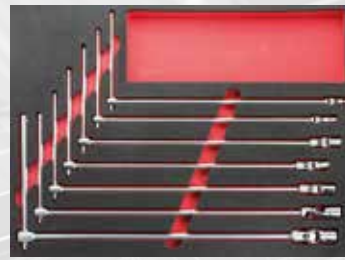

7
KOM.

519 M 276
ld.broj **U05190936**

276 CE 7-8-10-11-13-17-19

XXL



117
KOM.

519 M 280N1
ld.broj **U05191013**

280 S9 1,5-2-2,5-3-4-5-6-8-10 · 280 TX/S8C T10-T15-T20-T25-T27-T30-T40-T45 · 692 J100

L



6
KOM.

519 M 280TK
ld.broj **U05190935**

280 TK 2,5-3-4-5-6-8

L



17
KOM.

519 M 285A1
ld.broj **U05190921**

285 6-7-8-9-10-11-12-13-14-15-16-17-18-19-21-22-24

L



5
KOM.

519 M 285A2
ld.broj **U05190943**

285 27-29-30-32-34

L



12
KOM.

519 M 285KA
ld.broj **U05190944**

285 KA 8-9-10-11-12-13-14-15-16-17-18-19

L



12
KOM.

519 M 285KF
ld.broj **U05190964**

285 KF 8-9-10-11-12-13-14-15-16-17-18-19

L



13
KOM.

519 M 285P1
ld.broj **U05190974**

285 P 1/4-5/16-3/8-7/16-1/2-9/16-5/8-11/16-3/4-13/16-7/8-15/16-1

L



13
KOM.

519 M 291N13
ld.broj **U05191001**

291 N 7-8-9-10-11-12-13-14-15-16-17-18-19

L



8
KOM.

519 M 322H
ld.broj **U05190927**

322 0,5x3x75-0,8x4x100-1x5,5x125-1,2x6,5x150-1,6x8x175 · 322 PH 0x75-1x100-2x125

L



6
KOM.

519 M 322STX
ld.broj **U05190929**

322 STX T10x75-T15x75-T20x100-T25x100-T30x125-T40x125

L



8
KOM.

519 M 324H
ld.broj **U05190910**

324 0,5x3x75-0,8x4x100-1x5,5x125-1,2x6,5x150 · 324 PH 1x100-2x125 · 324 D 0,6x3,5x100 324 E 1,6x8x175

L



7
KOM.

519 M 324STX
ld.broj **U05190911**

324 STX T10x75-T15x75-T20x100-T25x100-T27x100-T30x125-T4x150

L



23
KOM.

519 M 333K
ld.broj **U05190978**

333 K · 333 E 2,5-3-4-5-6 · 333 PH 0-1-2-3 · 333 STX T7-T8-T9-T10-T15-T20-T25-T27-T30-T40 · 333 1/4 Q · 333 1/4 MG · 660 0,6x4,5-1x5,5-1,2x6,5-1,6x8 · 660 PZ 0-1-2-3

L



7
KOM.

519 M 382F
ld.broj **U05190926**

362 175 · 367 2x100-3x130-6x180 · 368 3x100 · 376 28 · 382F 500

L



10
KOM.

519 M 425TPMS
ld.broj **U05190425**

235 1/4 EL 11-12 · 425 C · 660 Q · 664 TX T10-T15-T20 · 824 A 1,4-10 · 824 C · FPBC.461

L

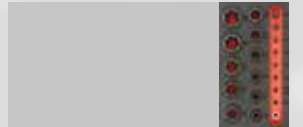

20
KOM.

519 M 458S20
ld.broj **U05191033**

458 B 3/8 8-10-11-12-13-14 · 458 B 1/2 15-16-17-18-19 · 458 E 2-2,5-3-4-5-6-7-8 · 684 1

S



KREIRAJTE SVOJ SAVRŠEN ASORTIMAN:
180 modula dostupnih na kitplanner-gb.usag.it

Penasti moduli u dve boje

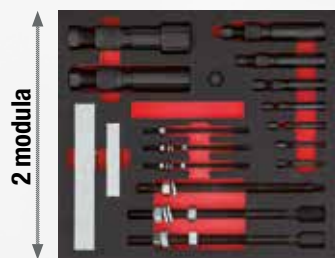

11 KOM. **XL**
519 M 468NKS11
 Id.broj **U05190984**
 468 C 1-2-3-4-5-6-7-8-9 · 468 D 1-3 · 468 F1

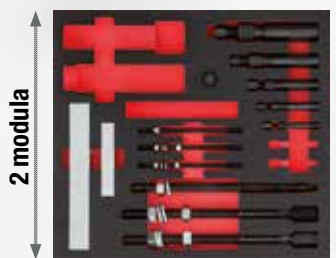

7 KOM. **XL**
519 M 468NKS7
 Id.broj **U05190983**
 468 C 3-4-5-6-7 · 468 D 1-3 · 468 F1



37 KOM. **S**
519 M 608AEA
 Id.broj **U05190966**
 235 1/4" EN 5,5-6-7-8-9-10-11-12-13-14 · 236 1/4" 50-100 · 237 A 1/4" · 241 1/4" N · 243 1/4" · 660 0,6x4,5-0,8x5,5-1x5,5 · 660 E 2,5-3-4-5-6 · 660 PH 1-2-3 · 660 PZ 1-2-3 · 660 STX T10-T15-T20-T25-T27-T30-T40 · 684 1/4"



37 KOM. **S**
519 M 608AEB
 Id.broj **U05190968**
 235 1/4" EN 5,5-6-7-8-9-10-11-12-13-14 · 236 1/4" 50-100 · 237 B 1/4" · 241 1/4" N · 243 1/4" · 660 0,6x4,5-0,8x5,5-1x5,5 · 660 E 2,5-3-4-5-6 · 660 PH 1-2-3 · 660 PZ 1-2-3 · 660 STX T10-T15-T20-T25-T27-T30-T40 · 684 1/4"



17 KOM. **XL**
519 M 612 B*
 Id.broj **U05190991**
 235 3/4" N 22-23-24-26-27-28-30-32-36-38-41-46-50 · 236 3/4" 200-400 · 237 B 3/4" · 240 3/4" N

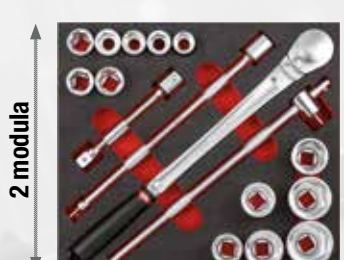

17 KOM. **XL**
519 M 612EB*
 Id.broj **U05190990**
 235 3/4" EN 22-23-24-26-27-28-30-32-36-38-41-46-50 · 236 3/4" 200-400 · 237 B 3/4" · 240 3/4" N



17 KOM. **XL**
519 M 612 PB*
 Id.broj **U05190992**
 235 3/4" PN 7/8-15/16-1 1/16-1 1/8-1 1/4-1 5/16-1 7/16-1 1/2-1 5/8-1 3/16-1 7/8-2 · 236 3/4" 200-400 · 237 B 3/4" · 240 3/4" N



35 KOM. **XL**
519 M 612CLA
 Id.broj **U05190988**
 235 1/2" LN 10-12-13-14-17-19-22-24-27-30 · 235 1/2" N 8-9-10-11-12-13-14-15-16-17-18-19-20-21-22-23-24-27-30-32 · 236 1/2" 125-250 · 237 A 1/2" · 240 1/2" N · 241 1/2"



35 KOM. **XL**
519 M 612CLB
 Id.broj **U05190989**
 235 1/2" LN 10-12-13-14-17-19-22-24-27-30 · 235 1/2" N 8-9-10-11-12-13-14-15-16-17-18-19-20-21-22-23-24-27-30-32 · 236 1/2" 125-250 · 237 B 1/2" · 240 1/2" N · 241 1/2"



12 KOM. **XXL**
519 M 612ESI*
 Id.broj **U05190993**
 235 1" EN 46-50-55-60-65-70-75-80 · 236 1" 200-415 · 237 1" SI · 240 1" N



12 KOM. **XXL**
519 M 612EPSI*
 Id.broj **U05190994**
 235 1" EPN 1 13/16-2 2/16-2 3/8-2 5/8-2 3/4-3 3/8 · 236 1" 200-415 · 237 1" SI · 240 1" N



35 KOM. **XL**
519 M 612MPA
 Id.broj **U05190986**
 235 1/2" N 10-11-12-13-14-15-16-17-18-19-22-24-27-30-32 · 235 1/2" PN 3/8-7/16-1/2-9/16-5/8-11/16-3/4-13/16-7/8-15/16-1 1/16-1 1/8-1 1/16-1 1/8-1 3/16-1 1/4 · 236 1/2" 125-250 · 237 A 1/2" · 240 1/2" N · 241 1/2"



35 KOM. **XL**
519 M 612MPB
 Id.broj **U05190987**
 235 1/2" N 10-11-12-13-14-15-16-17-18-19-22-24-27-30-32 · 235 1/2" PN 3/8-7/16-1/2-9/16-5/8-11/16-3/4-13/16-7/8-15/16-1 1/16-1 1/8-1 3/16-1 1/4 · 236 1/2" 125-250 · 237 B 1/2" · 240 1/2" N · 241 1/2"

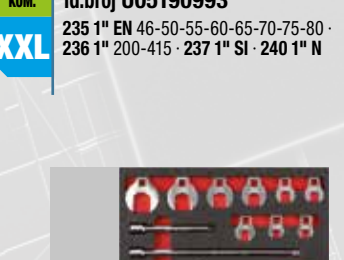

13 KOM. **M**
519 M 612 S13
 Id.broj **U05190985**
 236 3/8" 125-250 · 240 3/8" N · 241 3/8" · 257 3/8" 10-11-12-13-14-17-19-22-24



46 KOM. **L**
519 M 613AEA
 Id.broj **U05190940**
 235 1/4" EN 5,5-6-7-8-9-10-11-12-13-14 · 236 1/4" 50-100 · 237 A 1/4" · 240 1/4" · 241 1/4" · 243 1/4" · 280 LTS/S9 · 684 1/4"-1/4" · 660 0,6-1-1,6 · 660 E 3-4-5-6-8 · 660 PH 1-2-3 · 660 PZ 1-2-3 · 660 STX T15-T20-T25-T27-T30-T40



46 KOM. **L**
519 M 613AEB
 Id.broj **U05190924**
 235 1/4" EN 5,5-6-7-8-9-10-11-12-13-14 · 236 1/4" 50-100 · 237 B 1/4" · 240 1/4" · 241 1/4" · 243 1/4" · 280 LTS/S9 · 684 1/4"-1/4" · 660 0,6-1-1,6 · 660 E 3-4-5-6-8 · 660 PH 1-2-3 · 660 PZ 1-2-3 · 660 STX T15-T20-T25-T27-T30-T40

*samo za fiok e s visinom od 130-200-270 mm

Penasti moduli u dve boje



20 KOM.
L

519 M 613BEA
Id.broj **U05190928**
235 3/8" E 7-8-9-10-11-12-13-14-15-16-17-18-19-21-22 · 236 3/8" 125-250 · 237 A 3/8" · 240 3/8" N · 241 3/8"

237 A



20 KOM.
L

519 M 613BEB
Id.broj **U05190941**
235 3/8" E 7-8-9-10-11-12-13-14-15-16-17-18-19-21-22 · 236 3/8" 1125-250 · 237 B 3/8" · 240 3/8" N · 241 3/8"

237 B



23 KOM.
L

519 M 613CEA
Id.broj **U05190942**
235 1/2" EN 8-10-11-12-13-14-15-16-17-18-19-21-22-23-24-27-30-32 · 236 1/2" 125-250 · 237 A 1/2" · 240 1/2" N · 241 1/2"

237 A



23 KOM.
L

519 M 613CEB
Id.broj **U05190925**
235 1/2" EN 8-10-11-12-13-14-15-16-17-18-19-21-22-23-24-27-30-32 · 236 1/2" 125-250 · 237 B 1/2" · 240 1/2" N · 241 1/2"

237 B

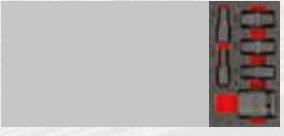

6 KOM.
S

519 M 688ED6
Id.broj **U05191030**
685 B 1 7/8" · 688 E 12-17-19-22-24

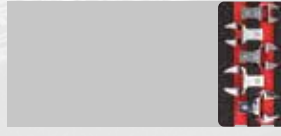

5 KOM.
S

519 M 811 G
Id.broj **U05190996**
811 G 13-17-19-22-24

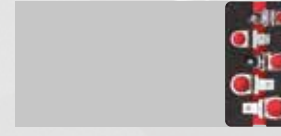

5 KOM.
S

519 M 811 K
Id.broj **U05190997**
811 K 13-17-19-22-24

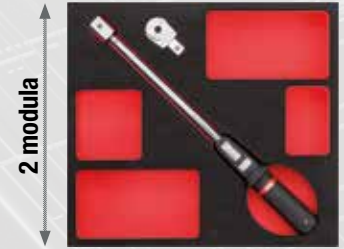

2 modula

2 KOM.
XL

519 M 811 ND
Id.broj **U05190995**
811 E 1/2 · 811 N 40÷200



11 KOM.
L

519 M 824SK11
Id.broj **U05190975**
664 EL 3-4-5 · 664 IP IP15-IP20-IP25 · 664 TX T15-T20-T25 · 672 AMG · 824 A 1,4÷10

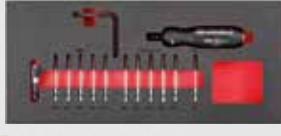

13 KOM.
L

519 M 824SK13
Id.broj **U05190976**
664 EL 2 · 664 IP IP6-IP7-IP8-IP9-IP10 · 664 TX T6-T7-T8-T9-T10 · 672 AMG · 824 A 0,5÷2,5

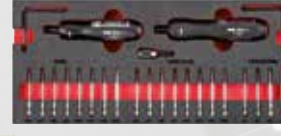

23 KOM.
L

519 M 824SK23
Id.broj **U05190977**
664 EL 2-3-4-5 · 664 IP IP6-IP7-IP8-IP9-IP10-IP15-IP20-IP25 · 664 TX T6-T7-T8-T9-T10-T15-T20-T25 · 672 AMG · 824 A 0,5÷2,5 · 824 A 1,4÷10



7 KOM.
L

519 M 918
Id.broj **U05190998**
918 · 918BH/SE5 · 918 M1

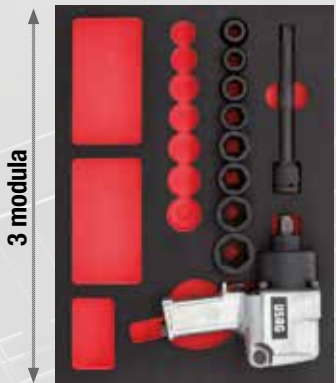

3 modula

12 KOM.
XXL

519 M 928S12*
Id.broj **U05190999**
235 3/4 M 17-19-22-24-27-30-32-36 · 235 MCA 8 · 235 MDA 8 · 236 3/4 M 250 · 928 D1 3/4

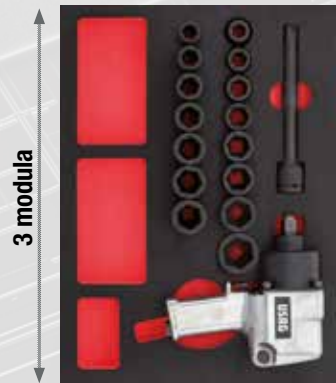

3 modula

19 KOM.
XXL

519 M 928S19*
Id.broj **U05191000**
235 3/4 M 17-19-22-24-27-30-32-36 · 235 3/4 MLS 22-24-27-30-32-33-36 · 235 MCA 8 · 235 MDA 8 · 236 3/4 M 250 · 928 D1 3/4

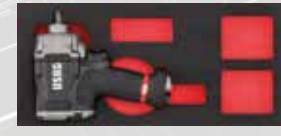

1/2"
L

519 M 929PC1*
Id.broj **U05191007**
Magnezijum udarni ključ 929 PC1 1/2"



1/2"
L

519 M 942PC3*
Id.broj **U05191008**
Kompaktni udarni ključ 942 PC3 1/2"



5 KOM.
L

519 M 990A5MD
Id.broj **U05191011**
990 M PA · 990 M PB · 990 M PC · 990 M PD · 990 M PE



5 KOM.
L

519 M 990A5B
Id.broj **U05191012**
990 B PA · 990 B PB · 990 B PC · 990 B PD · 990 B PE



1/2"
L

519 M 943PC1*
Id.broj **U05191006**
Magnezijum udarni ključ 943 PC1 1/2"



501 KOM.
L

519 M 995K
Id.broj **U05190139**
995 A · 995 AL 3x8 (100) · 995 AL 3x10 (100) · 995 AL 4x10 (100) · 995 AL 4x12 (100) · 995 AL 4,8x12 (100)

*samo za fioke s visinom od 130-200-270 mm

Plastična polica

S

104 x 188 mm
1/4 modula

M

311 x 188 mm
3/4 modula

L

415 x 188 mm
1 modula

XL

415 x 376 mm
2 modula

XXL

415 x 565 mm
3 modula

L

519 SKV6
Id.broj U05190827
Plastična fioka
(12 pregrada)

L

519SK692V
Id.broj U05190832
Plastična fioka
(4 pregrada)

5
KOM.

519/085EX
Id.broj U05190898

L

081 EX 160 · 085 EX 180 · 087 EX 160 · 134 250 · 180 C 250



9
KOM.

519/091H
Id.broj U05190758

L

091 0,4x2,5x50-0,5x3x75
0,6x3,5x100-0,8x4x100-
1x5,5x125-1,2x6,5x150-
091 PH 0x75-1x100-2x125



4
KOM.

519/127C
Id.broj U05190717

L

127 C 19÷60 · 127 CP 19÷60 ·
128 C 19÷60 · 128 CP 19÷60



4
KOM.

519/127N
Id.broj U05190716

L

127 N 19÷60 · 127 PN 19÷60
128 N 19÷60 · 128 PN 19÷60



2
KOM.

519/134
Id.broj U05190830

L

134 250 · 180B 250



5
KOM.

519/150AX
Id.broj U05190850

L

133 AX 160 · 134 250 · 150 AX
180 · 180 C 250 · 188 AX 160



5
KOM.

519/150CX
Id.broj U05190852

L

133 CX 160 · 134 250 · 150 CX
180 · 180 C 250 · 188 CX 160



11
KOM.

519/200I
Id.broj U05190715

XXL

200 S · 207 A · 362 125-150
· 364 125 · 366 3x125-4x150
· 368 4x125 · 376 35 · 382
500 · 966 20



15
KOM.

519/233A
Id.broj U05190820

L

233 1/2 NS 9L-10L · 233 1/2"
NTX T40L-T45L-T55L-T70L ·
233 1/2 NXZN 6L-8L-10L-12L-
14L · 234 1/2 N 5L2-6L-7L-8L

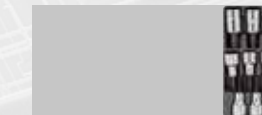

9
KOM.

519/233CNTX
Id.broj U05190701

S

233 1/2" NTX T20-T25-T27-
T30-T40-T45-T50-T55-T60

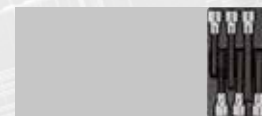

6
KOM.

519/233CNXZN6
Id.broj U05190702

S

233 1/2" NXZN 6L-8L-10L-
10L1-12L-12L1



8
KOM.

519/233CNXZN8
Id.broj U05190703

S

233 1/2" NXZN
6-6L-8-8L-10-10L-
12-12L



22
KOM.

519/234C
Id.broj U05190720

L

233 1/2" NTX T27-T30-T40-
T45-T50-T55-T60 · 234 1/2"
N 5-6-7-8-10-12-14-17 · 235
1/2" NTX E10-E12-E14-E16-
E18-E20-E24

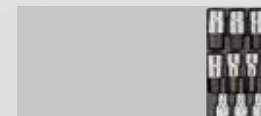

9
KOM.

519/234CN
Id.broj U05190704

S

234 1/2" N 5-6-7-8-10-12-
14-17-19

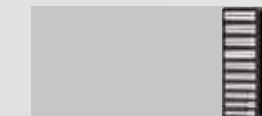

10
KOM.

519/235AEL
Id.broj U05190705

S

235 1/4" EL 5,5-6-7-8-9-10-
11-12-13-14



22
KOM.

519/235CEN
Id.broj U05190706

M

235 1/2" EN 8-9-10-11-12-
13-14-15-16-17-18-19-21-
22-23-24-26-27-28-29-
30-32



22
KOM.

519/235CN
Id.broj U05190707

M

235 1/2" N 8-9-10-11-12-13-
14-15-16-17-18-19-21-22-
23-24-26-27-28-29-30-32



10
KOM.

519/235LN
Id.broj U05190829

L

235 1/2 LN 10-11-12-13-14-
15-16-17-19-22



8
KOM.

519/276
Id.broj U05190725

XXL

276 CE 7-8-10-11-13-14-
17-19



8
KOM.

519/280T
Id.broj U05190727

XL

280 T 2-2,5-3-4-5-6-8-10



21
KOM.

519/235M
Id.broj U05190719

L

235 1/2" M 10-11-12-13-14-
15-16-17-18-19-22-24 · 235
1/2" MLS 15-17-19-21-22 ·
235 MCA 4-5 · 235 MDA 4-5



11
KOM.

519/252A1
Id.broj U05190821

L

252 N 6x7-8x9-10x11-12x13-
14x15-16x17-18x19-21x23-
22x24-27x29-30x32

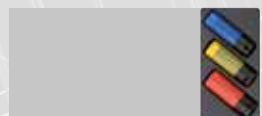

3
KOM.

519/270CB
Id.broj U05190708

S

2270 C 17-19-21



6 KOM.
L 519/280TK
ld.broj U05190787
280 TK 2,5-3-4-5-6-8



8 KOM.
L 519/283
ld.broj U05190899
283 N 6x7-8x9-8x10-10x11-12x13-14x15-16x17-18x19



25 KOM.
L 519/285A1
ld.broj U05190785
285 6-7-8-9-10-11-12-13-14-15-16-17-18-19-22-24 280 S9 1,5-10



4 KOM.
L 519/285B2
ld.broj U05190823
285 27-29-30-32



12 KOM.
L 519/285KA1
ld.broj U05190788
285 KA 8-9-10-11-12-13-14-15-16-17-18-19



12 KOM.
L 519/285KF
ld.broj U05190851
285 KF 8-9-10-11-12-13-14-15-16-17-18-19



10 KOM.
L 519/291NA
ld.broj U05190824
291 N 8-10-11-12-13-14-16-17-18-19



9 KOM.
L 519/294
ld.broj U05190732
204 250 · 294 A 250 · 367 2x110-3x130- 4x145-5x165-6x180-8x200 · 981 A3



5 KOM.
L 519/299
ld.broj U05190760
299 6-7-8-10-13



10 KOM.
L 519/322H
ld.broj U05190772
322 0,5x3x75-0,8x4x100-1x5,5x125-1,2x6,5x150-1,6x8x175 · 322 PH 0x75-1x100-2x125 · 322 N 0,8x4x30 · 322 NPH 2x30



6 KOM.
L 519/322STX
ld.broj U05190831
322 STX T10-T15-T20-T25-T30-T40



11 KOM.
L 519/324B
ld.broj U05190762
091 0,8x4x100 · 091 PH 1x100 · 321 F 200 · 324 0,5x3x75-0,8x4x100-1x5,5x125-1,2x6,5x150 · 324 N 0,8x4x35 · 324 NPH 2x35 · 324 PH 1x75-2x100



10 KOM.
L 519/324H
ld.broj U05190763
324 0,5x3x75-0,8x4x100-1x5,5x125-1,2x6,5x150-1,2x8x200 · 324 PH 0x75-1x75-2x100 · 324 N 0,8x4x35 · 324 NPH 2x35



9 KOM.
L 519/324TX
ld.broj U05190764
324 TX T6x50-T7x50-T8x50-T9x75 · 324 STX T10x75-T15x75-T20x100-T25x100-T30x125

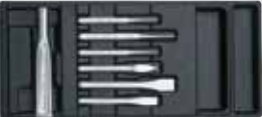

7 KOM.
L 519/366
ld.broj U05190740
351 200 · 362 125-150 · 364 125 · 366 3x125 · 4x150 · 368 4x125



2 KOM.
L 519/382
ld.broj U05190741
376 35 · 382 500



8 KOM.
L 519/382F
ld.broj U05190742
362 150 · 367 2x110-3x130-4x145-5x165 · 368 4x125 · 376 35 · 382F 500

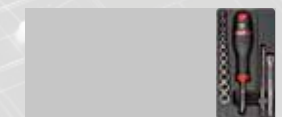

14 KOM.
S 519/604AE
ld.broj U05190709
235 1/4" EN 4-5-5,5-6-7-8-9-10-11-12-13 · 236 1/4" 100 · 240 1/4" · 243 1/4"



14 KOM.
S 519/604APOL
ld.broj U05190710
235 1/4" EPN 5/32-3/16-7/32-1/4-9/32-5/16-11/32-3/8-7/16-1/2-9/16 · 236 1/4" 100 · 240 1/4" · 243 1/4"



18 KOM.
M 519/604BA
ld.broj U05190711
235 3/8" 8-9-10-11-12-13-14-15-16-17-18-19-21-22 · 236 3/8" 125-250 · 237 A 3/8" · 241 3/8"



18 KOM.
M 519/604BB
ld.broj U05190805
235 3/8" 8-9-10-11-12-13-14-15-16-17-18-19-21-22 · 236 3/8" 125-250 · 237 B 3/8" · 241 3/8"



18 KOM.
M 519/604BEA
ld.broj U05190713
235 3/8" E 8-9-10-11-12-13-14-15-16-17-18-19-21-22 · 236 3/8" 125-250 · 237 A 3/8" · 241 3/8"



18 KOM.
M 519/604BEB
ld.broj U05190724
235 3/8" E 8-9-10-11-12-13-14-15-16-17-18-19-21-22 · 236 3/8" 125-250 · 237 B 3/8" · 241 3/8"



15 KOM.
M 519/604CA
ld.broj U05190726
235 1/2" N 10-11-12-13-14-15-16-17-18-19-21-22-24 · 236 1/2" 125 · 237 A 1/2"



15 KOM.
M 519/604CB
ld.broj U05190735
235 1/2" N 10-11-12-13-14-15-16-17-18-19-21-22-24 · 236 1/2" 125 · 237 B 1/2"



15 KOM.
M 519/604CEA
ld.broj U05190734
235 1/2" EN 10-11-12-13-14-15-16-17-18-19-21-22-24 · 236 1/2" 125 · 237 A 1/2"



15 KOM.
M 519/604CEAK
ld.broj U05190737
235 1/2" EN 10-11-12-13-14-15-16-17-18-19-21-22-24 · 236 1/2" 125 · 237 AK 1/2"

Plastična polica



15 KOM. **M**
519/604CEB
 ld.broj U05190736
 235 1/2" EN 10-11-12-13-14-15-16-17-18-19-21-22-24 · 236 1/2" 125 · 237 B 1/2"

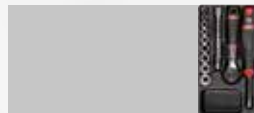

12 KOM. **S**
519/605AEA
 ld.broj U05190738
 235 1/2" EN 5,5-6-7-8-9-10-11-12-13 · 236 1/4" 100 · 237 A 1/4" · 243 1/4"

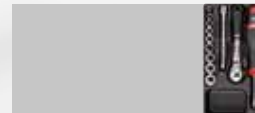

12 KOM. **S**
519/605AEB
 ld.broj U05190739
 235 1/4" EN 5,5-6-7-8-9-10-11-12-13 · 236 1/4" 100 · 237 B 1/4" · 243 1/4"



20 KOM. **M**
519/605BA
 ld.broj U05190743
 235 3/8" 7-8-9-10-11-12-13-14-15-16-17-18-19-21-22 · 236 3/8" 125-150 · 237 A 3/8" · 240 3/8" N · 241 3/8"



20 KOM. **M**
519/605BB
 ld.broj U05190749
 235 3/8" 7-8-9-10-11-12-13-14-15-16-17-18-19-21-22 · 236 3/8" 125-150 · 237 B 3/8" · 240 3/8" N · 241 3/8"



20 KOM. **M**
519/605BEA
 ld.broj U05190746
 235 3/8" E 7-8-9-10-11-12-13-14-15-16-17-18-19-21-22 · 236 3/8" 125-150 · 237 A 3/8" · 240 3/8" N · 241 3/8"



20 KOM. **M**
519/605BEB
 ld.broj U05190757
 235 3/8" E 7-8-9-10-11-12-13-14-15-16-17-18-19-21-22 · 236 3/8" 125-150 · 237 B 3/8" · 240 3/8" N · 241 3/8"



19 KOM. **M**
519/605CA
 ld.broj U05190759
 235 1/2" N 10-11-12-13-14-15-16-17-18-19-21-22-24-27-30-32 · 236 1/2" 125 · 237 A 1/2" · 241 1/2"



19 KOM. **M**
519/605CB
 ld.broj U05190767
 235 1/2" N 10-11-12-13-14-15-16-17-18-19-21-22-24-27-30-32 · 236 1/2" 125 · 237 B 1/2" · 241 1/2"



19 KOM. **M**
519/605CEA
 ld.broj U05190766
 235 1/2" EN 10-11-12-13-14-15-16-17-18-19-21-22-24-27-30-32 · 236 1/2" 125 · 237 A 1/2" · 241 1/2"



19 KOM. **M**
519/605CEB
 ld.broj U05190768
 235 1/2" EN 10-11-12-13-14-15-16-17-18-19-21-22-24-27-30-32 · 236 1/2" 125 · 237 B 1/2" · 241 1/2"

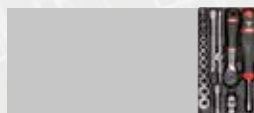

18 KOM. **S**
519/606AAPOL
 ld.broj U05190781
 235 1/4" EPN 1/8-5/32-3/16-7/32-1/4-9/32-5/16-11/32-3/8-7/16-1/2-9/16 · 236 1/4" 50-100 · 237 A 1/4" · 240 1/4" · 241 1/4" · 243 1/4"

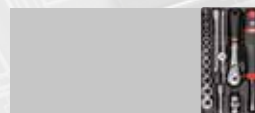

18 KOM. **S**
519/606ABPOL
 ld.broj U05190782
 235 1/4" EPN 1/8-5/32-3/16-7/32-1/4-9/32-5/16-11/32-3/8-7/16-1/2-9/16 · 236 1/4" 50-100 · 237 B 1/4" · 240 1/4" · 241 1/4" · 243 1/4"



19 KOM. **S**
519/606AEA
 ld.broj U05190769
 235 1/4" EN 4-4,5-5-5,5-6-7-8-9-10-11-12-13-14 · 236 1/4" 50-100 · 237 A 1/4" · 240 1/4" · 241 1/4" · 243 1/4"

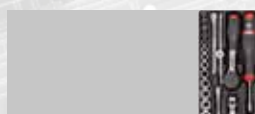

19 KOM. **S**
519/606AEAK
 ld.broj U05190773
 235 1/4" EN 4-4,5-5-5,5-6-7-8-9-10-11-12-13-14 · 236 1/4" 50-100 · 237 AK 1/4" · 240 1/4" · 241 1/4" · 243 1/4"

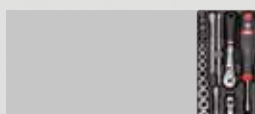

19 KOM. **S**
519/606AEB
 ld.broj U05190770
 235 1/4" EN 4-4,5-5-5,5-6-7-8-9-10-11-12-13-14 · 236 1/4" 50-100 · 237 B 1/4" · 240 1/4" · 241 1/4" · 243 1/4"

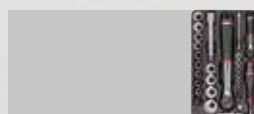

30 KOM. **M**
519/606ACEA
 ld.broj U05190803
 235 1/2" EN 10-11-12-13-14-15-16-17-18-19-21-22-24-27 · 235 1/4" EN 5,5-6-7-8-9-10-11-12-13 · 236 1/2" 125 · 236 1/4" 100 · 237 A 1/2" · 237 A 1/4" · 241 1/2" · 241 1/4" · 243 1/4"

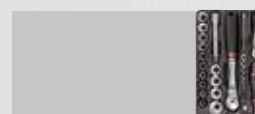

30 KOM. **M**
519/606ACEB
 ld.broj U05190804
 235 1/2" EN 10-11-12-13-14-15-16-17-18-19-21-22-24-27 · 235 1/4" EN 5,5-6-7-8-9-10-11-12-13 · 236 1/2" 125 · 236 1/4" 100 · 237 B 1/2" · 237 B 1/4" · 241 1/2" · 241 1/4" · 243 1/4"



21 KOM. **L**
519/606BA
 ld.broj U05190789
 235 3/8" 6-7-8-9-10-11-12-13-14-15-16-17-18-19-21-22 · 236 3/8" 125-250 · 237 A 3/8" · 240 3/8" N · 241 3/8"



21 KOM. **L**
519/606BB
 ld.broj U05190792
 235 3/8" 6-7-8-9-10-11-12-13-14-15-16-17-18-19-21-22 · 236 3/8" 125-250 · 237 B 3/8" · 240 3/8" N · 241 3/8"



23 KOM. **M**
519/606CA
 ld.broj U05190793
 235 1/2" N 8-9-10-11-12-13-14-15-16-17-18-19-21-22-23-24-27-30-32 · 236 1/2" 125-250 · 237 A 1/2" · 241 1/2"



23 KOM. **M**
519/606CB
 ld.broj U05190795
 235 1/2" N 8-9-10-11-12-13-14-15-16-17-18-19-21-22-23-24-27-30-32 · 236 1/2" 125-250 · 237 B 1/2" · 241 1/2"



23 KOM. **M**
519/606CEA
 ld.broj U05190794
 235 1/2" EN 8-9-10-11-12-13-14-15-16-17-18-19-21-22-23-24-27-30-32 · 236 1/2" 125-250 · 237 A 1/2" · 241 1/2"



23 KOM. **M**
519/606CEAK
 ld.broj U05190797
 235 1/2" EN 8-9-10-11-12-13-14-15-16-17-18-19-21-22-23-24-27-30-32 · 236 1/2" 125-250 · 237 AK 1/2" · 241 1/2"



23 KOM. **M**
519/606CEB
 ld.broj U05190796
 235 1/2" EN 8-9-10-11-12-13-14-15-16-17-18-19-21-22-23-24-27-30-32 · 236 1/2" 125-250 · 237 B 1/2" · 241 1/2"



23 KOM. **M**
519/606CEBP
 ld.broj U05190802
 235 1/2" EN 8-9-10-11-12-13-14-15-16-17-18-19-21-22-23-24-27-30-32 · 236 1/2" 125-250 · 237 BP 1/2" · 241 1/2"



15 KOM. **M**
519/606CAPOL
 ld.broj U05190798
 235 1/2" PN 3/8-7/16-1/2-9/16-19/32-5/8-21/32-11/16-3/4-13/16-7/8 · 236 1/2" 125-250 · 237 A 1/2" · 241 1/2"



15 KOM. **M**
519/606CBPOL
 ld.broj U05190799
 235 1/2" PN 3/8-7/16-1/2-9/16-19/32-5/8-21/32-11/16-3/4-13/16-7/8 · 236 1/2" 125-250 · 237 B 1/2" · 241 1/2"



56 KOM. **L**
237 A

519/607ACEA
Id.broj U05190839

235 1/2 EN 10-11-12-13-14-15-16-17-18-19-21-22-24-27-30-32 · 235 1/4 EN 5,5-6-7-8-9-10-11-12-13-14 · 236 1/2 125 · 236 1/4 50-100 · 237 A 1/2 · 237 A 1/4 · 241 1/2 · 241 1/4 · 243 1/4 · 660 0,8x5,5-1x5,5-1,2x6,5 · 660 E 3-4-5-6-8 · 660 PH 1-2-3 · 660 PZ 1-2-3 · 660 STX T10-T15-T20-T25-T27-T30-T40 · 684 1/4"-1/4"



56 KOM. **L**
237 B

519/607ACEB
Id.broj U05190840

235 1/2 EN 10-11-12-13-14-15-16-17-18-19-21-22-24-27-30-32 · 235 1/4 EN 5,5-6-7-8-9-10-11-12-13-14 · 236 1/2 125 · 236 1/4 50-100 · 237 B 1/2 · 237 B 1/4 · 241 1/2 · 241 1/4 · 243 1/4 · 660 0,8x5,5-1x5,5-1,2x6,5 · 660 E 3-4-5-6-8 · 660 PH 1-2-3 · 660 PZ 1-2-3 · 660 STX T10-T15-T20-T25-T27-T30-T40 · 684 1/4"-1/4"



44 KOM. **L**
237 A

519/607AEA
Id.broj U05190790

235 1/4" EN 4-4,5-5-5,5-6-7-8-9-10-11-12-13-14 · 235 1/4" EL 5-6-7-8-9-10-11-12-13-14 · 236 1/4" 50-100-150 · 237 A 1/4 · 240 1/4" · 241 1/4" · 660 0,6x4,5-0,8x5,5-1x5,5-1,2x5,5 · 660 E 2,5-3-4-5-6 · 660 PH 1-2-3 · 684 1/4"-1/4" · 236 1/4" SN



44 KOM. **L**
237 B

519/607AEB
Id.broj U05190791

235 1/4" EN 4-4,5-5-5,5-6-7-8-9-10-11-12-13-14 · 235 1/4" EL 5-6-7-8-9-10-11-12-13-14 · 236 1/4" 50-100-150 · 237 B 1/4 · 240 1/4" · 241 1/4" · 243 1/4" · 660 0,6x4,5-0,8x5,5-1x5,5-1,2x5,5 · 660 E 2,5-3-4-5-6 · 660 PH 1-2-3 · 684 1/4"-1/4" · 236 1/4" SN



30 KOM. **L**
237 A

519/607CA
Id.broj U05190810

235 1/2" N 8-9-10-11-12-13-14-15-16-17-18-19-20-21-22-23-24-26-27-28-29-30-32-34 · 236 1/2" 125-250 · 237 A 1/2" · 239 1/2" N · 240 1/2" N · 241 1/2"



30 KOM. **L**
237 B

519/607CB
Id.broj U05190812

235 1/2" N 8-9-10-11-12-13-14-15-16-17-18-19-20-21-22-23-24-26-27-28-29-30-32-34 · 236 1/2" 125-250 · 237 B 1/2" · 239 1/2" N · 240 1/2" N · 241 1/2"



30 KOM. **L**
237 A

519/607CEA
Id.broj U05190811

235 1/2" EN 8-9-10-11-12-13-14-15-16-17-18-19-20-21-22-23-24-26-27-28-29-30-32-34 · 236 1/2" 125-250 · 237 A 1/2" · 239 1/2" N · 240 1/2" N · 241 1/2"



30 KOM. **L**
237 B

519/607CEB
Id.broj U05190813

235 1/2" EN 8-9-10-11-12-13-14-15-16-17-18-19-20-21-22-23-24-26-27-28-29-30-32-34 · 236 1/2" 125-250 · 237 B 1/2" · 239 1/2" N · 240 1/2" N · 241 1/2"



49 KOM. **L**
237 A

519/607ICEA
Id.broj U05190841

235 1/2 EN 8-10-11-12-13-14-15-16-17-18-19-21-22-23-24-27-30-32 · 236 1/2 125-250 · 237 A 1/2 · 240 1/2 N · 241 1/2 · 661 0,8x5,5-1x6,5-1,2x8-1,6x10 · 661 E 5-6-8-10 · 661 PH 1-2-3 · 661 PZ 1-2-3 · 661 TX T27-T30-T40-T45-T50-T55 · 664 EL 5-6-7-8-10 · 684 1/2-5/16



49 KOM. **L**
237 B

519/607ICEB
Id.broj U05190842

235 1/2 EN 8-10-11-12-13-14-15-16-17-18-19-21-22-23-24-27-30-32 · 236 1/2 125-250 · 237 B 1/2 · 240 1/2 N · 241 1/2 · 661 0,8x5,5-1x6,5-1,2x8-1,6x10 · 661 E 5-6-8-10 · 661 PH 1-2-3 · 661 PZ 1-2-3 · 661 TX T27-T30-T40-T45-T50-T55 · 664 EL 5-6-7-8-10 · 684 1/2-5/16



42 KOM. **L**
237 A

519/613AEA
Id.broj U05190784

235 1/4" EN 4-4,5-5-5,5-6-7-8-9-10-11-12-13-14 · 236 1/4" 50-150 · 237 A 1/4" · 240 1/4" · 241 1/4" · 243 1/4" · 692 S11 · 692 STX/S11 · 684 1/4"-1/4"



42 KOM. **L**
237 B

519/613AEB
Id.broj U05190778

235 1/4" EN 4-4,5-5-5,5-6-7-8-9-10-11-12-13-14 · 236 1/4" 50-150 · 237 B 1/4" · 240 1/4" · 241 1/4" · 243 1/4" · 692 S11 · 692 STX/S11 · 684 1/4"-1/4"



21 KOM. **L**
237 A

519/613BEA
Id.broj U05190747

235 3/8" E 6-7-8-9-10-11-12-13-14-15-16-17-18-19-21-22 · 236 3/8" 125-250 · 237 A 3/8" · 240 3/8" N · 241 3/8"



21 KOM. **L**
237 B

519/613BEB
Id.broj U05190779

235 3/8" E 6-7-8-9-10-11-12-13-14-15-16-17-18-19-21-22 · 236 3/8" 125-250 · 237 B 3/8" · 240 3/8" N · 241 3/8"



22 KOM. **L**
237 A

519/613CEA
Id.broj U05190750

235 1/2" EN 10-11-12-13-14-15-16-17-18-19-20-21-22-24-27-30-32 · 236 1/2" 125-250 · 237 A 1/2" · 240 1/2" N · 241 1/2"



22 KOM. **L**
237 B

519/613CEB
Id.broj U05190780

235 1/2" EN 10-11-12-13-14-15-16-17-18-19-20-21-22-24-27-30-32 · 236 1/2" 125-250 · 237 B 1/2" · 240 1/2" N · 241 1/2"



22 KOM. **L**
237 B

519/613CB
Id.broj U05190783

235 1/2" N 10-11-12-13-14-15-16-17-18-19-20-21-22-24-27-30-32 · 236 1/2" 125-250 · 237 B 1/2" · 240 1/2" N · 241 1/2"



52 KOM. **L**
237 A

519/615AEA
Id.broj U05190837

235 1/4 EN 5,5-6-7-8-9-10-11-12-13-14 · 236 1/4 50-150 · 237 A 1/4 · 240 1/4 · 241 1/4 · 243 1/4 · 280 LTS/S9 · 280 LTSTX/S8 · 660 0,5x4-1x5,5 · 660 E 3-4-5-6-8 · 660 PH 1-2-3 · 660 PZ 1-2 · 660 STX T10-T15-T20-T25-T30-T40 · 684 1/4



52 KOM. **L**
237 B

519/615AEB
Id.broj U05190838

235 1/4 EN 5,5-6-7-8-9-10-11-12-13-14 · 236 1/4 50-150 · 237 B 1/4 · 240 1/4 · 241 1/4 · 243 1/4 · 280 LTS/S9 · 280 LTSTX/S8 · 660 0,5x4-1x5,5 · 660 E 3-4-5-6-8 · 660 PH 1-2-3 · 660 PZ 1-2 · 660 STX T10-T15-T20-T25-T30-T40 · 684 1/4



7 KOM. **L**

519/960
Id.broj U05190753

207 A · 220 B1 · 960 · 966 20 · 974 · 978 A 200 · 981 A 3

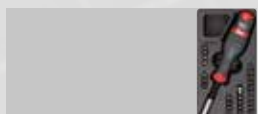

28 KOM. **S**

519/690C28
Id.broj U05190807

660 0,6x4,5-1x5,5-1,2x6,5 · 660 E 2-2,5-3-4-5-6 · 660 PH 0-1-2-3 · 660 PZ 0-1-2-3 · 660 STX T10-T15-T20-T25-T30-T40 · 660 TX T6-T7-T8-T9 · 690 A 1/4" 180

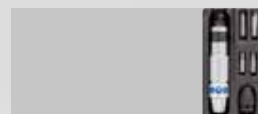

6 KOM. **S**

519/700
Id.broj U05190808

661 1,2x8-1,6x10 · 661 PH 2-3 · 685 1/2" · 695 1/2"



4 KOM. **L**

519/990A1
Id.broj U05190825

990 M PA/200 · 990 M PB/200 · 990 M PC/200 · 990 M PE/200



4 KOM. **L**

519/990AB1
Id.broj U05190826

990 B PA/200 · 990 B PB/200 · 990 B PC/200 · 990 B PE/200

Kolica za alat



YouTube

START 516



7
FIOKA

516 SP7V

Id.broj U05160007

3
MODULA

START kolica za alat na točkovima (prazna)

- Unutrašnje dimenzije:
 - 5 fioka 570x420x60 mm
 - 1 fioka 570x420x130 mm
 - 1 fioka 570x420x200 mm



ABS RUČICE



6
FIOKA

516 SP6V

Id.broj U05160006

3
MODULA

START kolica za alat na točkovima (prazna)

- Unutrašnje dimenzije:
 - 3 fioka 570x420x60 mm
 - 2 fioka 570x420x130 mm
 - 1 fioka 570x420x200 mm



6
FIOKA

516 SP6SV

Id.broj U05160013

3
MODULA

START kolica za alat na točkovima sa sistemom protiv naganjanja (prazna)

- Unutrašnje dimenzije:
 - 3 fioka 570x420x60 mm
 - 2 fioka 570x420x130 mm
 - 1 fioka 570x420x200 mm





4
FIOKE

516 SP4V

Id.broj U05160004



3
MODULA

START ormarić za alat (prazna)

- Unutrašnje dimenzije:
3 fioke 570x420x60 mm
1 fioka 570x420x130 mm



6
FIOKA

516 SP6XLV

Id.broj U05160011



4
MODULA

START kolica za alat na točkovima (prazna)

- Unutrašnje dimenzije:
3 fioke 760x420x60 mm
2 fioke 760x420x130 mm
1 fioka 760x420x270 mm

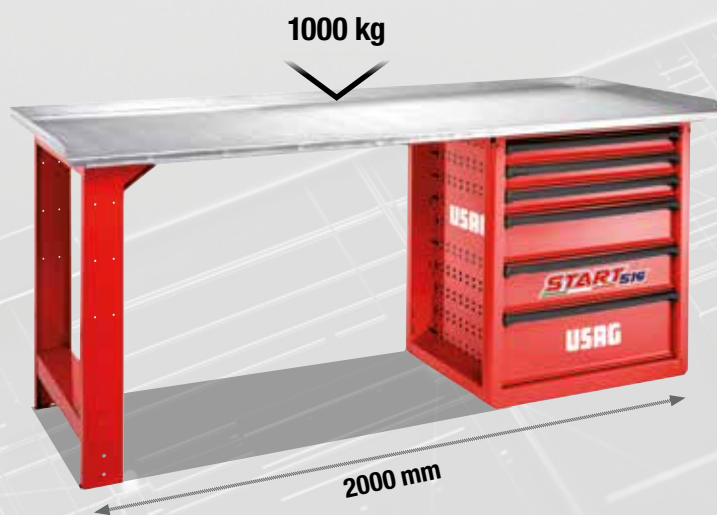

6
FIOKA

516 SPC2

Id.broj U05160021



3
MODULA

START radni sto sa gornjim slojem od čeličnog lima (prazna)

- Unutrašnje dimenzije:
3 fioke 570x420x60 mm
2 fioke 570x420x130 mm
1 fioka 570x420x200 mm

ČELIK



6
FIOKA

516 SPC1

Id.broj U05160020



3
MODULA

START radni sto sa drvenim gornjim slojem (prazna)

- Unutrašnje dimenzije:
3 fioke 570x420x60 mm
2 fioke 570x420x130 mm
1 fioka 570x420x200 mm

DRVO

Kolica za alat



SPRINT⁵¹⁸

YouTube



7
FIOKA

518 SP7V

Id.broj U05180107

3
MODULA

SPRINT kolica za alat na točkovima (prazna)

- Unutrašnje dimenzije:
 - 5 fiok 570x420x60 mm
 - 1 fioka 570x420x130 mm
 - 1 fioka 570x420x200 mm



**FIKSNE RUČICE FIOKE
OD ANOIZOVANOG ALUMINIJUMA**



6
FIOKA

518 SP6V

Id.broj U05180106

3
MODULA

SPRINT kolica za alat na točkovima (prazna)

- Unutrašnje dimenzije:
 - 4 fiok 570x420x60 mm
 - 1 fioka 570x420x130 mm
 - 1 fioka 570x420x270 mm



UŠTEDITE VREME

Svi USAG ormarići na točkice su odmah spremni za upotrebu jer se isporučuju sa već namontiranim točkicama na strukturi



Racing 519



YouTube

900 kg



6

FIOKA

519 R6/3V ●

Id.broj U05190414

RACING kolica za alat na točkovima (prazna)

3

MODULA

519 R6/3NV ●

Id.broj U05190424

RACING kolica za alat na točkovima (prazna)

- Unutrašnje dimenzije:
- 4 fioke 570x420x60 mm
- 1 fioka 570x420x130 mm
- 1 fioka 570x420x270 mm

1000 kg



6

FIOKA

519 R6/4V ●

Id.broj U05190419

RACING kolica za alat na točkovima (prazna)

4

MODULA

519 R6/4NV ●

Id.broj U05190429

RACING koloca za alat na točkovima (prazna)

- Unutrašnje dimenzije:
- 4 fioke 760x420x60 mm
- 1 fioka 760x420x130 mm
- 1 fioka 760x420x270 mm



72 kg

mm

↔ 774
↑ 971
↙ 546

1100 kg



6

FIOKA

519 R6/5V ●

Id.broj U05190420

RACING kolica za alat na točkovima (prazna)

5

MODULA

- Unutrašnje dimenzije:
- 3 fioke 950x420x60 mm
- 2 fioke 950x420x130 mm
- 1 fioka 950x420x200 mm



83 kg

mm

↔ 964
↑ 971
↙ 546



94 kg

mm

↔ 1154
↑ 1000
↙ 546

Kolica za alat



900 kg



7
FIOKA

3
MODULA

519 R7/3V ●

Id.broj U05190415

RACING ormarić za alat na točkovima (prazna)

- Unutrašnje dimenzije:
5 fioka 570x420x60 mm
1 fioka 570x420x130 mm
1 fioka 570x420x200 mm



900 kg



6
FIOKA

4
MODULA

519 R8/3V ●

Id.broj U05190416

RACING kolica za alat na točkovima (prazna)

- Unutrašnje dimenzije:
6 fioka 570x420x60 mm
2 fioka 570x420x130 mm



1100 kg



6
FIOKA

3
MODULA

513 B6V ●

Id.broj U05130096

BOOSTER kolica za alat na točkovima (prazna)

- Unutrašnje dimenzije:
4 fioka 570x420x60 mm
1 fioka 570x420x130 mm
1 fioka 570x420x270 mm
- Bočni orman: 380x400x720 mm



4
FIOKE

3
MODULA

519 R4/3V ●

Id.broj U05190410

RACING ormarić za alat (prazna)

- Može se kombinovati sa modulima ormarića za alat na točkovima 519 R 3
- Unutrašnje dimenzije:
3 fioka 570x420x60 mm
1 fioka 570x420x130 mm



4
FIOKE

4
MODULA

519 R4/4V ●

Id.broj U05190411

RACING ormarić za alat (prazna)

- Može se kombinovati sa modulima ormarića za alat na točkovima 519 R 4
- Unutrašnje dimenzije:
3 fioka 760x420x60 mm
1 fioka 760x420x130 mm



4
FIOKE

5
MODULA

519 R4/5V ●

Id.broj U05190412

RACING ormarić za alat (prazna)

- Može se kombinovati sa modulima ormarića za alat na točkovima 519 R 5
- Unutrašnje dimenzije:
3 fioka 950x420x60 mm
1 fioka 950x420x130 mm



1000 kg



128 kg | mm | 1.212
1000
670



200 kg

18 kg | mm | 750
950
450

6

FIOKA

514 B6V

Id.broj U05140001

BULL radna sto (prazna)

- Gornji deo od višelosjnog drveta
- Maksimalno opterećenje punjenja fioka : 20 kg
- Unutrašnje dimenzije fioka:
3 fioke 570 x420x60 mm
2 fioke 570 x420x130 mm
1 fioka 570 x420x200 mm
- Bočni odeljak: 380x704x524 mm

3

MODULA

3

POLICE

504 S

Id.broj U05040003

Višenamenski ormarić na točkice sa 3 police

- Model sa 3 police od visokootpornog ABS materijala i gumenim podmetačima
- Čelična ručka za optimalnu sposobnost manevrisanja
- Gumeni točkici otporni na ulje (Ø 100 mm): dva fiksna i dva okretna, pri čemu jedan ima kočnicu
- Isporučuje se rastavljeno
- Maksimalan kapacitet opterećenja: 200 Kg

PRIBORI ZA ORMANE NA TOČKIĆIMA



519 RA1

Id.broj U05190207

Držać otpada

držać za otpatke za Racing, Sprint, Start, Bull, Booster



519 RA2

Id.broj U05190208

Držać dokumenata

držać za otpatke za Racing, Sprint, Start, Bull, Booster



519 RA3

Id.broj U05190209

Perforirani panel

za alat za Racing (3 modula)



519 RA4

Id.broj U05190210

Držać rolne papira

držać za otpatke za Racing, Sprint, Start, Bull, Booster



519 RA5

Id.broj U05190211

Držać spreja

držać za otpatke za Racing, Sprint, Start, Bull, Booster



519 RA6

Id.broj U05190217

Gornji deo koji se sklapa

za alat za Racing, Sprint



519 RA8

Id.broj U05190219

Podrška za dokumenta

za alat za Racing



519 RA9

Id.broj U05190218

Drveni gornji deo za stegu

za alat za Racing

Kutije za alat



**ALUMINIJUMSKA
RUČICA**



**ALUMINIJUMSKE
RUČICE**

1
FIOKA

502 R1V

Id.broj U05020001

Prazan ormarić za alat - 1 fioka

- Unutrašnji perforirani paneli
- Vrata se otvaraju za 180°
- Fioka se otvara do kraja
- Teleskopski klizači s ležajevima
- Fioka s ručkom od anodiziranog aluminijuma
- Centralizovan sistem zaključavanja
- Može se zakačiti na zidu ili pozicionirati na 3 modula Racing ormariće s točkovima 519 R (s kompletom za montažu: kod U50100193)
- Kućište od čeličnog lima s epoksi obradom, crna boja RAL 9004
- Vrata obojena u crveni RAL 3020
- Kuke i podrške nisu isporučene
- Unutrašnje dimenzije fioke: 569x210x60 mm



**VRATA S DUPLIM
PANELIMA**

2
FIOKE

502 R2V

Id.broj U05020003

Prazan ormarić za alat - 2 fioke



654 RV

Id.broj U06540001

Ormarić za alat sa rolo vratima (prazan)

- Unutrašnji perforirani paneli
- Horizontalna klizna plastična vrata
- Metalna ručka za vrata
- Struktura čeličnog lima sa epoksi obradom, boja RAL 3020
- Mogućnost montaže na zid
- Kuke i podrške nisu isporučene





506 A2

Radni sto sa gornjim delom od čeličnog lima

- Gornji sloj od galvaniziranog čeličnog lima (debljine 2,5 mm) sa bočnim stranama 37 mm
- Uključujući donja polica
- Pripremljen za fiksiranje na podu
- Emajlirana struktura čeličnog lima, crn RAL 9004
- 4 profila za veličine 1 m i 1,5 m
- 6 profila za veličinu 2 m
- Mogućnost dodavanje fiok 506 U130

ID.BROJ	L (mm)	P (mm)	H (mm)	
U05060011	1.000	700	850	50 kg
U05060012	1.500	700	850	63 kg
U05060013	2.000	700	850	85 kg



506 U130

Id.broj U05060129Q

Fioka sa klizačima za radni sto 506 A

- Uključena brava sa ključevima
- Unutrašnje dimenzije: 570x420x175 mm
- Može se kombinovati sa modulima za držanje alata

**MOŽE SE
KOMBINOVATI
SA SVIM 506 A
RADNIM TEZGAMA**

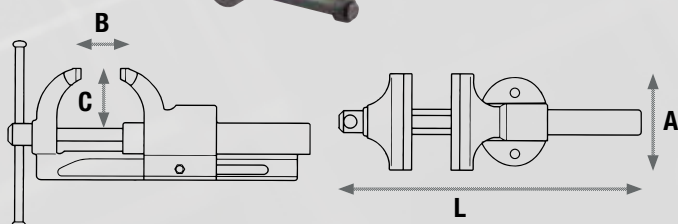

498 B

Bravarske stege

- Model od kovanog čelika sa čeljustima i telom iz jednog dela
- Zadnja čeljust oblikovana kao nakovanj
- Osnovna prizmatična dvostruka vođica sa zavrtanjima za regulisanje paralelnosti čeljusti i za nadoknadu pritegnutosti zahvata
- Isporučuje se čeljustima za stezanje cevi

ID.BROJ	AXBXC	L	
U04980012	100x125x74 mm	345 mm	6,9 kg
U04980013	125x150x83 mm	380 mm	10,7 kg
U04980014	150x200x94 mm	460 mm	18 kg
U04980015	175x235x123 mm	532 mm	25 kg

Kutije za alat



532

Kutija za alat

- Otvaranje sa zadržkom na 90°
- Kuka za zaključavanje
- Metalna kutija, debljine 1,2 mm

ID.BROJ	L (mm)	P (mm)	H (mm)	🏋️
A U05320005	520	290	290	6,8 kg
B U05320006	650	350	350	12,5 kg
C U05320007	850	350	350	16 kg
D U05320008	1000	400	450	19 kg



3
FIOKE

531 A

Id.broj U05310001

Kovčeg sa fiokama (prazna)

- Unutrašnje dimenzije:
2 fioke 570x270x40 mm
1 fioka 570x270x60 mm



5
ODELJAKA

646/5LV

Id.broj U06460301

Dugačka konzolna kutija za alat, pet pregrada (prazna)

- Dugačak model, iste karakteristike kao 646/5V
- Unutrašnje dimenzije:
donja pregrada 537x207x100 mm,
pregrada 537x103x52 mm



**ALUMINIJUMSKE
RUČICE FIJOKA**

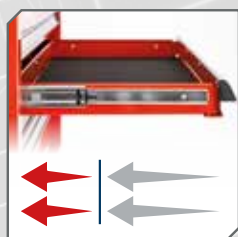

**KLIZAČI SA
POVRATNIM SISTEMOM
ZATVARANJA**



Anti korozija



Otpornost na udar



Otpornost na visoke i niske temperature



MAX
20 kg

001 RV

Id.broj U00010004

Kućište alata od polipropilena visoke debljine (prazno)

- Dva unutrašnja panela koja se skidaju sa lastišom za držanje alata
- Donji odeljak sa mobilnim separatorima
- Brava sa dva ključa
- Ergonomska ručka obložena gumom
- Tri zdanje šarke i dvostruka metalna osovina za držanje poklopca
- Omotač od polipropilena visoke debljine, sklopljen na aluminijumskom okviru
- Struktura obezbeđuje otpor na korozivna sredstva, na niske i visoke temperature i na udarce (čak i na čoškovima)

4,7 kg | mm | → 465
↓ 352
↙ 215

6 kg | mm | → 465
↓ 352
↙ 255



MAX
20 kg

001 TRV

Id.broj U00010005

Kolica za alat od polipropilena visoke debljine (prazna)

- Teleskopska aluminijumska ručka
- Točkovi sa integrisanim kugličnim ležajevima



641 T

Kutija za alat (prazna)

- Plastični materijal visoke otpornosti
- 2 pregrade za male predmete na poklopcu
- Mogućnost zaključavanja katancem (nije isporučen)
- Unutrašnje plitko korito koje se može ukloniti



ID.BROJ	L (mm)	P (mm)	H (mm)	kg
A U06410004	16"	394	220	1,2 kg
B U06410005	19"	486	266	2,1 kg
C U06410006	24"	595	281	2,8 kg



Sistem otvaranja jednom rukom



Mogućnost zaključavanja katancem (nije isporučen)



Dve pregrade za male delove na poklopcu

Kutije za alat



NEW

007 FTSV

Id.broj U00070060

Sklapajuća torba za alat (prazna)

- Tkanina visoke jačine
- 8 džepova za alate
- Središnji unutrašnji panel alata sa lastišom na obe strane
- Elastični kaiši za držanje čekića
- Ručica s gumenom oblogom
- Zadnji kaiš za pričvršćivanje torbe na kolica
- Mogućnost dodavanja ramenog kaiša (nije isporučen)



8 pregrada i 6 elastičnih kaiša za alate



Zadnji kaiš za pričvršćivanje torbe na kolica



Zadnji džep za svesku i dokumentaciju



YouTube

MAX
12 kg



KAPACITET
30 L

007 SV

Id.broj U00070004

Profesionalni ranac (prazan)

- Tkanina visoke jačine
- Podesiv grudni kaiš
- Obložen kaiš za pojas za ravnomerno raspoređivanje težine
- Kruto dno otporno na vodu
- Unutrašnji prostor za držanje alata
- Bočni i prednji džepovi
- Unutrašnji držač dokumenata
- Postavljen odeljak za laptop i dokumente (unutrašnje dimenzije: 340x240 mm)
- Nosivost: 12 kg



Prednji džep za testeru



MAX
15 kg

007 V

Id.broj U00070002

Profesionalna torba za alat

- Visokootporna
- Tvrdi i vodootporna plastična osnova
- Držači alata u unutrašnjosti
- Predni odeljak za bonsek sa podesivim kaišem.
- Ergonomska AI ručka obložena kožom za lakše nošenje
- Elastični držačmerne trake
- Kengur džep sa kaišem i velcro zatezačem

Just USAG



← 350
↓ 200
mm ↗ 500

183
KOM.

007 TM183

Id.broj U00078039E

Profesionalni alat u torbi sa točkicama

- Dimenzije unutrašnjosti
- Tkanina visoke čvrstoće
- Unutrašnji prostori za držanje alata
- Prednji džep za dokumente
- Bočni džepovi sa trakama za dugačke predmete
- Teleskopska aluminijumska ručka
- Pozadinske trake za rame
- Obložena pregrada za laptop i dokumenta (dimenzije 340 x 240 mm)
- Max nosivost: 14 kg

MAX
14
kg



OPIS	ARTIKAL/VELICINA	KOM.
Asortiman nastavaka sa specijalnim oblicima	692 J100	100
Asortiman sa imbus nastavcima	601 1/2 J22	22
Asortiman sa imbus nasadnih ključeva i nastavaka	601 1/4 J34	34
Viljuškasto-okasti ključevi	285 J/B16 (6-7-8-9-10-11-12-13-14-15-16-17-18-19-22-24 mm)	16
Set sa 5 odvijača	322 SH5 (322 0,6X3,5X75-0,8X4X100-1X5,5X100-322 PH 1X100-2X125)	5
Set za 2 klešta	150 AX/S2 (150 AX 180 - 180 C 250)	2
Čekić 400 gr	382/400	1
Makaze za električare	207C	1
Mini testera za metal	201	1
Podesiv ključ 200 mm	294 A 200	1

183
KOM.

646/5LM183

Id.broj U06468002E

Dugačka konzolna kutija za alat, pet pregrada

- Dugačak model, iste karakteristike kao 646/5V
- Unutrašnje dimenzije:
donja pregrada 537x207x100 mm,
pregrada 537x103x52 mm

5
ODELJAKA



← 560
↓ 320
mm ↗ 220

Kutija sa asortimanom



11 kg
mm
→ 460
↓ 158
↗ 385



181
KOM.

002 JMA
Id.broj U00020011

Kofer sa asortimanom za održavanje

- Kutija sa aluminijumskom pregradnom školjkom i metalnim ojačanjima
- Dvostruke metalne šarke sa bravom (ključ uključen)
- Ručica sa plastičnom zaštitom
- Tri unutrašnja panela opremljena sa elastikom za držanje alata
- Sistem za blokiranje preklopnog panela
- Osnova sa oblikovanom penom u dve boje



002 JTMA: TOČKOVI
INTEGRISANI
U KONSTRUKCIJI



181
KOM.

002 JTMA
Id.broj U00020015

Kofer sa asortimanom za održavanje

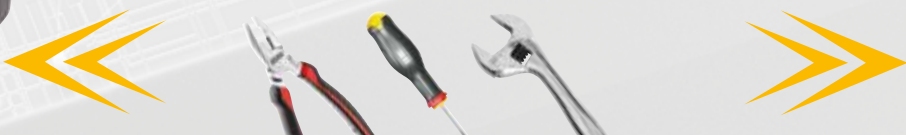

SADRŽI KLEŠTA SERIJE AX, NOVE ODVIJAČE 324 I NOVI
PODESIVI KLJUČ 294 D!

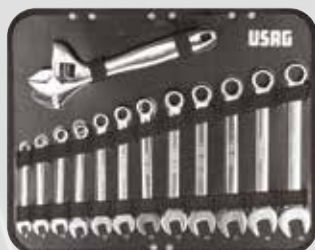

OPIS	VELICINA	KOM.
nasadni ključevi 1/2"	10-11-12-13-14-15-16-17-18-19-21-22-24-27-30-32 mm	16
nasadni ključevi 1/4"	4-4,5-5-5,5-6-7-8-9-10-11-12-13-14 mm	13
nastavak 1/2"	130-250 mm	2
nastavak 1/4"	55-100 mm	2
dvosmerna čegrtaljka 1/2"		1
dvosmerna čegrtaljka 1/4"		1
nastavak sa odvijač drškom 1/4"		1
univerzalni zglob 1/2"		1
univerzalni zglob 1/4"		1
adapter za bits nastavke	1/4-1/4"	1
ključ viljuškasto-okasti	8-9-10-11-12-13-14-15-16-17-18-19 mm	12
podesiv ključ	250 mm	1
odvijač pljosnati	0,4x2,5x50-0,5x3x75-0,8x4x100-1x5,5x125-1,2x6,5x150-1,6x8x175	6
odvijač za Phillips vijke PHILLIPS®	1x75-2x125	2
odvijač za Phillips vijke POZIDRIV®-SUPADRIV®	1x75-2x125	2
imbus ključevi šestougaona ključa	1,5-2-2,5-3-4-5-6-8-10 mm	9
klešta kombinovana	180 mm	1
podesiva klešta	250 mm	1
klešta špic prava	160 mm	1
klesečice	160 mm	1

OPIS	VELICINA	KOM.
odvijač za testiranje faze		1
makaze za električare		1
skalpel		1
merna traka	3 m	1
okvir za mini testeru za metal		1
čekić za mehaničare	300 g	1
nastavci pljosnati	3-4-4,5-5-5,5-6-6,5-7-8	9
nastavci za Phillips vijke PHILLIPS® PH	00-0-1(x2)-2(x2)-3-4	8
nastavci za Pozidriv vijke POZIDRIV® PZ	1-2(x2)-3-4	5
nastavci za imbus vijke	1,5-2-2,5-3-4-5-5,5-6-7-8 mm	10
nastavci za imbus vijke	1/16-5/64-3/32-7/64-1/8-9/64-5/32-3/16-7/32-1/4	10
TORX® nastavci	T8-T9-T10-T15-T20-T25-T27-T30-T40-T45	10
TORX® Tamper otporni nastavci	T8-T10-T15-T20-T25-T27-T30-T35-T45	9
trokrilni nastavci	1-2-3-4	4
nastavci za matice	4-6-8-10-12	5
Torq nastavci	6-8-10	3
kockasti nastavci	0-1-2(x2)-3	5
nastavci bitovi za kvačilo	1/8-5/32-3/16-1/4-5/16	5
nastavci XZN	M5-M6-M8	3
nastavci za imbus vijke sa otvorom	2-2,5-3-4-5-6	6
nastavci za imbus vijke sa otvorom	5/64-3/32-7/64-1/8-9/64-5/32	6
magnetni nastavak	1/4"	2

Just **USAG**



174
KOM.

002 JMP
Id.broj U00020004



Kofer sa asortimanom za održavanje, veličine u inčima

- Kutija sa aluminijumskom pregradnom školjkom i metalnim ojačanjima
- Dvostruke metalne šarke sa bravom (ključ uključen)
- Ručica sa plastičnom zaštitom
- Tri unutrašnja panela opremljena sa elastikom za držanje alata
- Sistem za blokiranje preklopnog panela



606 1/2 APOL

606 1/4 APOL



692 J100

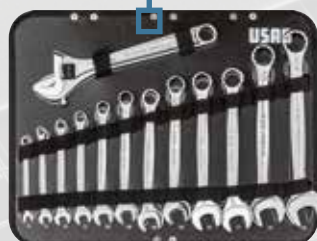

OPIS	VELICINA	KOM.	OPIS	VELICINA	KOM.
Asortiman sa dvostranim šestougaonim nasadnim umecima u kutiji od ABS-a, veličine u inčima	606 1/2 APOL	15	Set od 8 dugih šestougaonih ključeva sa okruglom glavom za rad pod uglom	280 LTSP/S8	8
Asortiman sa šestougaonim nasadnim umecima i u kutiji od ABS-a, veličine u inčima	606 1/4 APOL	18	Set od 12 kombinovanih ključeva, veličine u inčima	285 P / 1/4-5/16-3/8-7/16-1/2-9/16-5/8-11/16-3/4-13/16-7/8-15/16	12
Ispitivač napona 110÷250V	321 F	1	Ključevi s brzim podešavanjem	294 AD/250	1
Ekstra duga poluokrugla klešta sa pravim čeljustima	133 AX/160	1	Odvijači ravni	324 0,4x2,5x75-0,6x3,5x10-0,8x4x100-1x5,5x125-1,2x6,5x150-1,6x8x175	6
Kombinovana klešta	150 AX/180	1	Odvijači krstasti PH	324 PH / 1x100-2x125	2
Podesiva klešta papagaj	180 C/250	1	Odvijači krstasti PZ	324 PZ / 1x100-2x125	2
Sečice kose	188 AX /160	1	Čekići za mehaniku	382/300	1
Testera sa ramom	201 S	1	Asortiman nastavaka sa specijalnim oblicima - 1/4"	692 J100	100
Makaze za električare	207 C	1	Profesionalne merne trake sa poklopcem otpornim na udarce	981 A/3	1
Skalpel	220 B1	1			



NOVI ODVIJAČI 324

Odvijač 324 je obnovljen. Karakteristike dizajna ostaju iste. Poboljšani materijali i završna obrada čine ga vrhunskim izborom na tržištu.



RUKOHVAT OD TRI MATERIJALA

Spoljni deo od poliuretana koji je otporan na ulja i hemikalije. Telo od poliamida otporno na naprezanja. Unutrašnji deo od poliamida visoke gustine za savršeno spajanje sa stablom.

MEKA OBLOGA RUKOHVATA

Bolja udobnost tokom upotrebe. Bolji prenos obrtnog momenta.

OJAČANO STABLO

Hrom silikon vanadijum čelik koji omogućava najbolju mehaničku otpornost.



VRH ODLIČNIH PERFORMANSI

Završni sloj od cinka. Savršen oblik. Tretman protiv korozije.



8
KOM.

324 SH8

Id.broj U03240650



Set od 8 odvijača za vijke sa prorezanom glavom i PHILLIPS® vijke

- 324 D/0,4x2,5x50.
- 324/0,5x3x75-0,8x4x100-1x5,5x125-1,2x6,5x150.
- 324 PH/0x75-1x75-2x100.

NEW



12
KOM.

324 SH12

Id.broj U03240651



Set od 12 odvijača za vijke, PHILLIPS® vijke i POZIDRIV® -SUPADRIV® vijke

- 324 D/0,4x2,5x50.
- 324/0,5x3x75-0,8x4x100-1x5,5x125-1,2x6,5x150.
- 324 N/1x5,5x35.
- 324 PH/0x75-1x75-2x100.
- 324 NPH/2x35.
- 324 PZ/1x75-2x100.



7
KOM.

324 STX/S7

Id.broj U03240662



Set od 7 odvijača za specijalne TORX® vijke

- 324 STX T10x75-T15x75-T20x100-T25x100-T27x100-T30x125-T40x150.



4
KOM.

324 PH/SE4

Id.broj U03240668



Set od 4 odvijača za vijke sa prorezanom glavom i PHILLIPS® vijke

- 324 PH/0x75-1x75-2x100-3x150.



6
KOM.

324H SH6

Id.broj U03240671



Set od 6 odvijačasa udarnom zonom za vijke sa prorezanom glavom i PHILLIPS® vijke

- Model sa šestouganim prihvatom i šestouganim telom za snažno pritezanje, takođe i s ključem
- Metalna zadnja kupola za zaštitu udarne zone
- 324 H/0,8x4x100 – 1x5,5x125 – 1,2x6,5x150 – 1,2x8x175 – PH 1x100 – PH 2x125



NOVI ODVIJAČI, IZOLACIJA OD 1000V

NEW



USAG SLIM

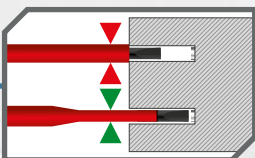

5
KOM.

091 D/SH5

Id.broj U00910119



Set od 5 **TANKIH** odvijača za vijke i **PHILLIPS®** vijke - 1000 V

- 091 D/0,6x3,5x100-0,8x4x100-1x5,5x125.
- 091 DPH/1x100-2x125.

1000 V

NEW



5
KOM.

091 SH5

Id.broj U00910100



Set od 5 odvijača za vijke i **PHILLIPS®** vijke - 1000 V

- 091/0,5x3x75-0,8x4x100-1x5,5x125.
- 091 PH/1x100-2x125.

1000 V

NEW



8
KOM.

091 SH8

Id.broj U00910106



Set od 8 odvijača za vijke i **PHILLIPS®, POZIDRIV® - SUPADRIV®** vijke - 1000 V

- 091/0,5x3x75-0,8x4x100-1x5,5x125-1,2x6,5x150.
- 091 PH/1x100-2x125.
- 091 PZ/1x100-2x125.

1000 V

NOVA KLEŠTA, IZOLACIJA OD 1000V

NEW

OTVOREN KOVAN ZGLOB

EN 60900



**DODATNO INDUKTIVNO
KALJENJE REZNIH IVICA**

Savršeno za sečenje meke,
polutvrde i tvrde žice

**ERGONOMIČAN HVAT
OD BIMATERIJALA SA
IZOLACIJOM**

NEW



2
KOM.

085 EX/SE2
Id.broj U00850120



1000 V

Asortiman sa kombinovana klešta i kosim
sečicama - 1000 V

- 085 EX 180.
- 087 EX 160.

NEW



3
KOM.

085 EX/SE3
Id.broj U00850121



1000 V

Asortima sa kombinovana klešta, poluokrugla
klešta sa pravim čeljustima i kose sečice -
1000 V

- 081 EX 160.
- 085 EX 180.
- 087 EX 160.

PALETA KLEŠTA "AX": VRHUNSKE PERFORMANSE HROMIRAN ZAVRŠNI SLOJ. RUČICE OD BIMATERIJALA

REZNE IVICE INDUKTIVNO KALJENE
za maksimalnu efikasnost prilikom rezanja
žice klavira



OSLONAC BLIŽI REZNIM IVICAMA
za smanjivanje napora tokom sečenja

Može seći piano žice do 2 mm uz
30% manje napora u poređenju sa
navedenom maksimalnom vrednošću
u evropskim propisima ISO5749
(sečice) - ISO5746 (klešta)



**OTVORI ZA
KAČENJE**



YouTube

**ERGONOMIČAN
RUKOHVAT OD
BIMATERIJALA**

USAG
RUKOHVAT

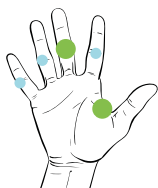

- NAPOR

OSTALI PROIZVODI
NA TRŽIŠTU

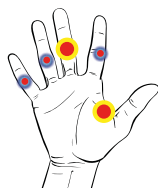

+ NAPOR

Minimalan napor kao
rezultat proučavanja
napora mišića od strane
prestižnog US
instituta za ergonomiju



3
KOM.

150 AX/SE3

Id.broj U01500201

**Asortiman sa kombinovana klešta, ekstra duga
poluokrugla klešta i sečice**

- Kombinovana klešta 150 AX 180
- Ekstra duga poluokrugla klešta sa pravim čeljustima 133 AX 160
- Sečice kose 188 AX 160



2
KOM.

150 AX/SE2

Id.broj U01500200

Asortiman sa kombinovana klešta i kosom sečicom

- Kombinovana klešta 150 AX 180
- Kose sečice 188 AX 160



2
KOM.

150 AX/SP2

Id.broj U01500202

Asortiman kombinovanih klešta i podesivih klešta tipa box-joint

- Kombinovana klešta 150 AX 180
- Podesiva klšeta tipa box-koint 180 C 250



3
KOM.

150 CX/SE3

Id.broj U01500211

Asortima sa kombinovana klešta, ekstra duga poluokrugla klešta sa pravim čeljustima i kose sečice

- Kombinovana klešta 150 CX 180
- Ekstra duga poluokrugla klešta sa pravim čeljustima 133 CX 160
- Sečice kose 188 CX 160

NOVA MULTIFUNKCIONALNA KLEŠTA KOMBINOVANA

REZNE IVICE INDUKTIVNO KALJENE
za maksimalnu efikasnost prilikom rezanja žiće klavira

OSLONAC BLIŽI REZNIM IVICAMA
za smanjivanje napora tokom sečenja

ERGONOMIČAN HVAT OD BIMATERIJALA



YouTube

155 AX
Id.broj U01550001

200 mm



ŠESTOUGAONI PROFILI

**PROMIŠLJEN OBLIK
ČELJUSTI ZA HVATANJE
ŠESTOUGANOG
MATERIJALA**

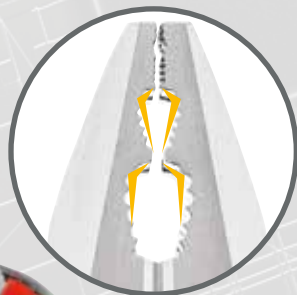

OKRUGLI PROFILI

**SPECIJALAN PROREZ NA
ZUPCIMA ZA SNAŽNO
HVATANJE OKRUGLIH ŠIPKI,
TAKOĐE I S NAVOJEM**



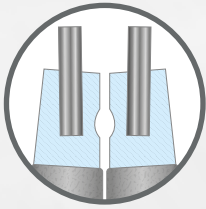

MAKSIMALNA OTPORNOST

Vrhovi od čelika za opruge utaknuti u nosu

NEW



4

KOM.

127 N/SE4S

Id.broj U01270046

Male veličine

Set od 4 klešta za seger



- Klešta za unutrašnje osigurače
127 N 12÷25-127 PN 12÷25.



- Klešta za spoljašnje osigurače
128 N 10÷25-128 PN 10÷25.

4

KOM.

127 N/SE4

Id.broj U01279000P

Velike veličine

Set od 4 klešta za seger



- Klešta za unutrašnje osigurače
127 N 19÷60-127 PN 19÷60.



- Klešta za spoljašnje osigurače
128 N 19÷60-128 PN 19÷60.

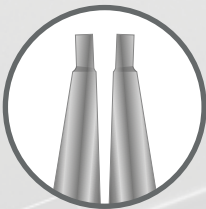

MAKSIMALNA PRISTUPAČNOST

Nos i vrh u jednom telu

NEW



4

KOM.

127 C/SE4S

Id.broj U01270045

Male veličine

Set od 4 klešta za seger



- Klešta za unutrašnje osigurače
127 C 12÷25-127 CP 12÷25.



- Klešta za spoljašnje osigurače
128 C 10÷25-128 CP 10÷25.

4

KOM.

127 C/SE4

Id.broj U01270040

Velike veličine

Set od 4 klešta za seger



- Klešta za unutrašnje osigurače
127 C 19÷60-127 CP 19÷60.



- Klešta za spoljašnje osigurače
128 C 19÷60-128 CP 19÷60.

Klešta grip



MAX Ø
50
mm

137

Id.broj U01370001

Klešta grip sa zaključavanjem

- Grip klešta sa čeljustima oblika viljuške
- Za zavarivanje cevi, lima i metalnih profila
- Čeljusti od specijalnog hrom-vanadijuma
- Telo od presovanog čeličnog lima
- Završna obrada Nikl



MAX Ø
80
mm

135 A

Id.broj U01350505

Klešta grip sa vretenom i kratkim čeljustima

- Oblikovana čeljusti
- Nazubljenje konstruisano za perfektno zahvatanje čak i okruglih površina
- Patentiran sistem otvaranja integrisan u drškama
- Podešavanje valjkom integrisano u dršci
- Vreteno u 5 pozicije

**PATENTIRAN INOVATIVAN
SISTEM OTVARANJA**



MAX Ø
200
mm

136 M

Id.broj U01360511

Klešta grip sa zaključavanjem, sa kliznom gornjom vilicom

- Vijak za regulisanje paralele između čeljusti
- Čeljusti od specijalnog hrom-vanadijuma
- Telo od presovanog čeličnog lima
- Završna obrada Nikl
- Dodatna oprema dostupna na zahtev: čeljusti 136 MA i stega 136 MB



MAX Ø
76
mm

139 AN

Id.broj U01390004

Klešta grip sa zaključavanjem, sa c steznim čeljustima

- Za stezanje metalnih profila i malih spojnica
- Čeljusti od specijalnog hrom-vanadijum
- Telo od presovanog čeličnog lima
- Završna obrada Nikl

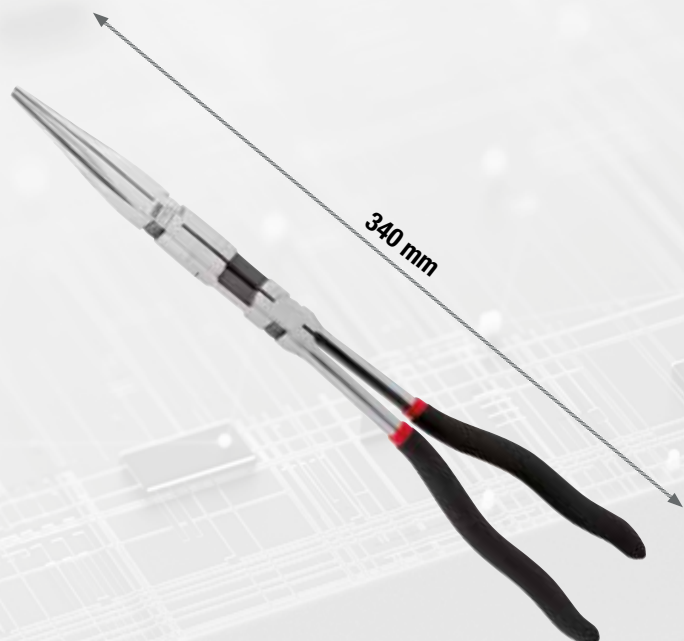

115 CL

Id.broj U01150020



Klešta sa dvostrukim zglobovima i pravim polukružnim čeljustima

- Dvostruki spoj za upotrebu s jednom rukom
- Krvgasta površina rukohvata
- Ergonomske ručice obmotane neklizajućim materijalom



115 CLP

Id.broj U01150021



Klešta sa dvostrukim zglobovima i pravim polukružnim čeljustima savijenim za 45°

- Dvostruki spoj za upotrebu s jednom rukom
- Krvgasta površina rukohvata
- Ergonomske ručice obmotane neklizajućim materijalom



Čeljusti pod nagibom omogućavaju najbolju vidljivost korisniku

115 CP

Id.broj U01150024



Zaokrugljena klešta sa dodatnu dugim, polu-okruglim čeljustima

- Telo zaokrugljeno uzimajući u obzir osu ručice za udobniji prednji hvat
- Bolja vidljivost prilikom rada
- Ispupčena površina hvatanja: dužine 32 mm
- Oblikovani čeljusti za perfektno hvatanje i okruglih površina
- Integrisani sekač za tvrde žice
- Kutijasti zglobov za unutrašnjom oprugom
- Ergonomske ručice obmotane neklizajućim materijalom



Imbus ključevi



9
KOM.

280 LTS/S9

Id.broj U02800084



Set od 9 dugih šestougaonih ključeva s okruglom glavom

- 280 LTS/1,5-2-2,5-3-4-5-6-8-10 mm.



8
KOM.

280 LTSTX/S8

Id.broj U02800078



Set od 8 dugih šestougaonih ključeva s okruglom glavom za TORX® vijke

- 280 LTSTX/T10-T15-T20-T25-T27-T30-T40-T45.



9
KOM.

280 XLTS/S9

Id.broj U02800184



Set od 9 dugih šestougaonih ključeva s okruglom glavom

- 280 XLTS/1,5-2-2,5-3-4-5-6-8-10 mm.



KOMPAKTAN DRŽAČ S BRZIM SISTEMOM IZVLAČENJA



Izvlačenje pojedinačnog ključa bez pomeranja drugih



Zupci za zakačivanje garantuju zategnutost ključeva u držaču



Otvor omogućava zakačivanje držača

EKSTRA DUGAČAK MODEL +30% OD STANDARDNOG 280 LTS



12
KOM.

280 P/SE12



Id.broj U02800285

Set od 12 šestougaonih ključeva, veličine u inčima

- 280 P/1/20-1/16-5/64-3/32-1/8-5/32-3/16-7/32-1/4-5/16-3/8-7/16"
- Za imbus vijke
- Specijalnog hrom-vanadijuma
- Završna obrada cink-hrom
- Isporučuje se u plastičnoj futroli



8
KOM.

280 P/S8



Id.broj U02800288

Set od 8 šestougaonih ključeva, veličine u inčima

- 280 P/3/32-1/8-5/32-3/16-7/32-1/4-5/16-3/8"



8
KOM.

280 LTSP/S8



Id.broj U02800090

Set od 8 dugih šestougaonih ključeva sa okruglom glavom za rad pod uglom

- 280 LTSP/3/32-1/8-5/32-3/16-7/32-1/4-5/16-3/8"



280 T T-KLJUČEVI SA MUŠKIM IMBUSOM



SPECIJALNI ČELIK
Hrom vanadijum

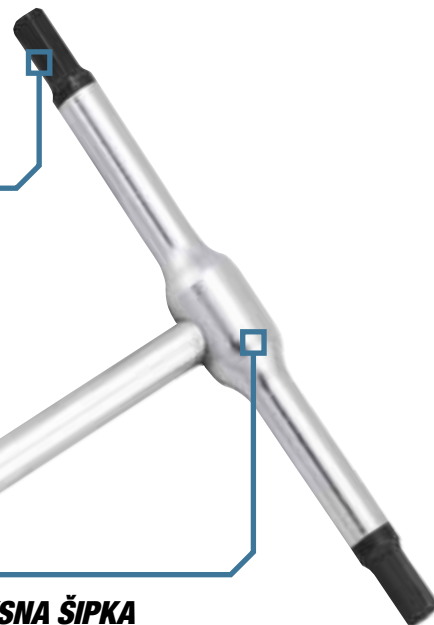

FIKSNA ŠIPKA
Maksimalna otpornost

USAG 280T/5



USAG KLJUČEVI



OSTALI KLJUČEVI

GARANTOVANA BEZBEDNOST

- + 30% otpornost na torziju u poređenju sa ISO 2936 propisima
- Kada se postigne obrtni moment pucanja, se ključ deformiše bez pucanja

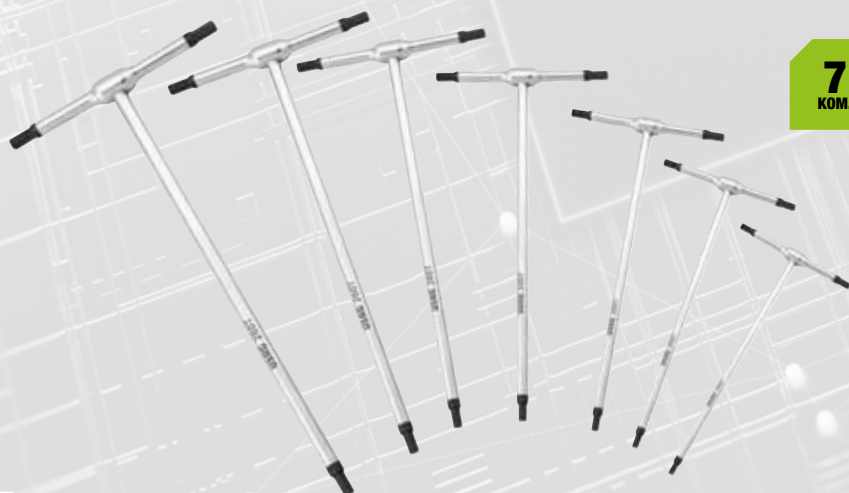

7
KOM.

280 T/SE7 

Id.broj U02800903

Set od 7 T imbus ključeva

- 280 T/2-2,5-3-4-5-6-8 mm
- Za imbus vijke
- Izrađeni od specijalnog hrom-vanadijum čelika
- Hromirani i kaljeni zbog preciznosti i savršenog uklapanja sa zavrtnjem

SFERIČNA GLAVA



6
KOM.

280 TTS/SE6 

Id.broj U02800760

Set od šest šestougaonih T-ključeva s okruglom glavom

- 280 TTS/2,5-3-4-5-6-8 mm
- Za imbus zavrtnje
- Specijalni čelik od legure hroma i vanadijuma
- Hromirani završni sloj sa poliranim vrhom
- Model sa okruglom glavom koji omogućava radni ugao do 30° u odnosu na osovinu zavrtnja
- Izuzetna pristupačnost zahvaljujući okrugloj glavi

SFERIČNA GLAVA

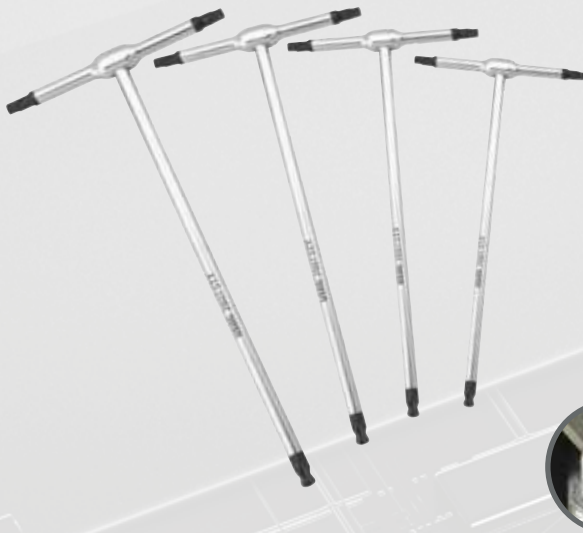

4
KOM.

280 TSTX/SE4 

Id.broj U02800790

Set od četiri T-ključa sa okruglom glavom za TORX® vijke

- 280 TSTX/T15-T20-T25-T30
- Specijalni hrom-vanadijum čelik
- Hromirani završni sloj sa poliranim vrhom
- Model sa okruglom glavom koji omogućava radni ugao do 30° u odnosu na osovinu zavrtnja
- Izuzetna pristupačnost zahvaljujući okrugloj glavi

KLIZNA ŠIPKA

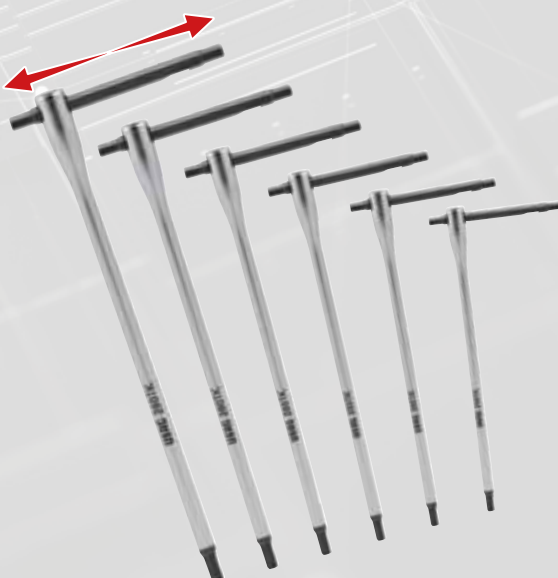

6
KOM.

280 TK/SE6 

Id.broj U02800020

Set od šest šestougaonih T-ključeva s kliznom polugom

- 280 TK/2,5-3-4-5-6-8 mm
- Za imbus zavrtnje
- Klizna poluga za veću pristupačnost nego sa standardnim ključevima
- Osigurač koji sprečava izvlačenje poluge
- Specijalni čelik od legure hroma i vanadijuma
- Završni sloj hromiran sa poliranim vrhovima na osovini
- Klizna poluga kompletno polirana
- Vrhovi perfektno naležu na zavrtnjima

ISO 6789

1/2"



YouTube



PRECIZNOST
±4%

810 F

Moment ključevi sa dvosmernom čegrtaljkom i zglobnom glavom

- Zglobna glava za rad u tesnim prostorima
- Nagib do 20°
- Podesiv model za pritezanje udesno
- Preciznost +- 4% od podešenog momenta pritezanja
- Očitavanja u Nm
- Osetljiv i čujni alarm kada se postigne podešen moment pritezanja
- Automatsko resetovanje na otpuštanje pritiska nakon razdvajanja
- Isporučuje se sertifikatom o ispitivanju

ARTIKAL	ID.BROJ	KAPACITET	☑	L (mm)	REZOLUCIJA
810 F 100	U08104013	20 ÷ 100	1/2"	447	0,25
810 F 200	U08104015	40 ÷ 200	1/2"	500	0,5



VAŽNO



Kada se ključ koristi pod nagibom +-20°, onda je potrebno podesiti moment sa uvećanjem od +- 5% Primer: neophodan moment 90 Nm = moment za primenu pod nagibom 94,5 Nm

PRECIZNOST
±4%

810 N

Dvosmerni dinamometarski ključevi

- Podesiv dinamometarski model za pritezanje udesno
- Očitavanja u Nm
- Osetljiv i čujni alarm kada se postigne podešen moment pritezanja
- Automatsko resetovanje na otpuštanje pritiska nakon razdvajanja
- Isporučuje se sertifikatom o ispitivanju

ARTIKAL	ID.BROJ	KAPACITET	☑	L (mm)	REZOLUCIJA
810 N 5	U08104000	1÷5	1/4"	197	0,05
810 N 25	U08104001	5 ÷ 25	1/4"	290	0,05
810 N 50	U08104002	10 ÷ 50	3/8"	350	0,25
810 N 100	U08104003	20 ÷ 100	1/2"	410	0,25
810 N 200	U08104005	40 ÷ 200	1/2"	475	0,5
810 N 340	U08104006	68 ÷ 340	1/2"	630	1

PRECIZNOST
±4%

812 N

Dvosmerni dinamometarski ključevi

- **812 N 600** Podesiv dinamometarski model za pritezanje udesno i ulevo okretanjem zupčastog točka za 180°
- **812 N 1000** Model sa podešavanjem obrtnog momenta u smeru kazaljke na satu
- Preciznost ± 4% od podešenog momenta pritezanja
- Očitavanja u Nm
- Osetljiv i čujni alarm kada se postigne podešen moment pritezanja
- Automatsko resetovanje na otpuštanje pritiska nakon razdvajanja
- Sigurnosni blok nako podešavanja momenta
- Isporučuje se u kutiji od čeličnog lima sa sertifikatom o ispitivanju
- Zupčasti točak sa mali kockastim pogonom 3/4

ARTIKAL	ID.BROJ	KAPACITET	☑
812 N 600	U08120006	120 ÷ 600	3/4"
812 N 1000	U08120010	200 ÷ 1000	3/4"

ISO 6789

1/4"

3/8"

1/2"



ISO 6789

3/4"

Kontrolisano zatezanje korišćenjem
čegrtaljki ili T-ključeva

1/2"

814 A

Digitalni adapter za obrtni moment-ugao obrtanja

- Pritezanje obrtni momentom i ugaonim obrtanjem sa digitalnom preciznošću pomoću konvencionalnih alata
- Za pritezanje udesno i ulevo
- Preciznost obrtnog momenta: $\pm 4\%$
- Ugaona preciznost: $\pm 2\%$
- Režim merenja: vršno/praćenje
- Jedinice za izbor: Nm/ft.lb/in.lb/kgcm/stepen
- Vidljivi (LED) i čujni (ZUJALICA) indikatori kada se postigne ciljna unapred podešena vrednost
- 9 ciljnih vrednosti koji se mogu unapred podesiti
- 50 proreza za memoriju za izmerene vrednosti
- Isporučuje se u plastičnoj kutiji sa sertifikatom o kalibraciji
- Napajanje: 2 baterije AAA (uračunate)

ID.BROJ	KAPACITET	1/2"	REZOLUCIJA
U08140003	6,8 - 135	1/2"	0,1
U08140004	10 - 200	1/2"	0,1
U08140005	17 - 340	1/2"	0,1

PRECIZNOST
 $\pm 6\%$

824 A

Set u limenoj kutiji

- Podešljivi moment odvijač u kombinaciji sa nastavcima serije 660, sa adapterom za 1/4 "
- Preciznost $\pm 6\%$
- Čitanje u Nm
- Automatsko otpuštanje po postizanju vrednosti
- Automatski reset posle 120 °
- Opremljen regulacionim dugmetom i sertifikatom



1/4

ID.BROJ	KAPACITET	L (MM)	REZOLUCIJA
U08240004	0,5÷2,5	145	0,1
U08240006	2÷10	167	0,5

PRECIZNOST
 $\pm 2\%$

831 A

Id.broj U08310001

Digitalni ugaoni metar

- Pravilno merenje ugla iz bilo koje pozicije
- Za pritezanje udesno i ulevo
- Preciznost: $\pm 2\%$
- Opseg: 0 - 360°
- Rezolucija: 0,1
- Vidljivi (LED) i čujni (zujalica) indikatori kada se postigne ciljna unapred podešena vrednost
- 9 ciljnih vrednosti koji se mogu unapred podesiti
- 50 proreza za memoriju za izmerene vrednosti
- Isporučuje se u plastičnoj kutiji sa sertifikatom o kalibraciji
- Napajanje: 2 baterije AAA (uračunate)



YouTube

UNI-EN 26789



YouTube

SPECIJALNI NASTAVCI 458 ZA OŠTEĆENE IMBUS VIJKE



9
KOM.

458 E/B9
Id.broj U04580313

Komplet specijalnih nastavaka za oštećene imbus vijke

- Ekskluzivan specijalan profil
- Oni vam omogućavaju da odvijete imbus vijke, čak i ako imaju ekstremno oštećenje
- Specijalan čelik s fosfatiziranim završni sloj
- 1/4" imbus konekcija
- Uključujući utičnicu za držanje nastavka 1/4-1/4"
- Isporučuje se u kompaktnu tekstilnu torbicu



2-2,5-3-4-5-
6-7-8 mm



Utičnica za
držanje nastavka

OPIS	ARTIKAL/VELICINA	KOM.
Specijalni nastavci za oštećene imbus vijke	458 E 2-2,5-3-4-5-6-7-8	8
Utičnica za držanje nastavka	684 1/4	1

1/4"



1/4

TAKOĐE EFIKASNA NA VIJCIMA S EKSTREMNIM OŠTEĆENJIMA

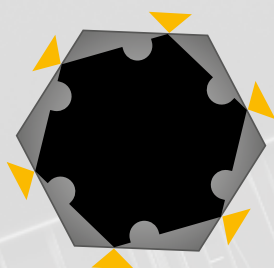

EKSKLUZIVAN PROFIL

Specijalan dizajn nastavaka vam omogućava da zahvatite imbus udubljena u bilo kom stanju: netaknuta ili kompletno oštećena



YouTube

OŠTEĆENI VIJCI

Kada je imbus vijak oštećen onda više ne postoji mogućnost njegovog odvijanja s normalni imbus ključem.

Novi specijalni nastavci 458 E vam omogućavaju da odvijete vijke s ekstremnim oštećenjem, koje može da iznosi do 98% imbus profila.





20
KOM.

458 S20
Id.broj U04580312

Asortiman specijalni nasadnih ključeva i nastavaka za oštećene imbus vijke i navrtke

- Sastavljen od specijalnih nasadnih ključeva i nastavaka za spoljne ili unutrašnje imbus profile
- Omogućava odvijanje vijaka i imbus navrtku čak i ako imaju ekstremno oštećenje
- Specijalan čelik sa fosfatiranim završnim slojem
- 458 B: specijalni nasadni ključevi sa priključkom od 3/8" ili 1/2" i konusnim helikoidnim profilom
- 458 E: nastavci sa priključkom od 1/4" i ekskluzivnim specijalnim profilom
- Uključujući utičnica za držanje nastavka 1/4-1/4"
- ABS kutija visoke otpornosti
- Unutrašnji modul od pene

OPIS	ARTIKAL/VELICINA	KOM.
Specijalni nasadni ključevi za oštećene imbus vijke i navrtke	458 B 8-10-11-12-13-14-15-16-17-18-19	11
Specijalni nastavci za oštećene imbus vijke	458 E 2-2,5-3-4-5-6-7-8	8
Utičnica za držanje nastavka	684 1/4	1

930 gr | 210 mm | 60 mm | 130 mm

NEW

KOMPLETNA GARNITURA ZA OŠTEĆENE VIJKE I NAVRTKE



EKSKLUZIVAN PROFIL ZA IMBUS VIJKE

Specijalan dizajn nastavaka vam omogućava da zahvatite imbus udubljenja u bilo kom stanju: netaknuta ili kompletno oštećena.

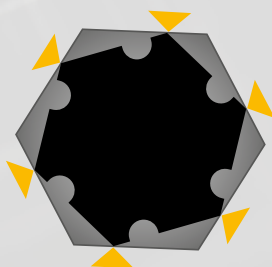

2-2,5-3-4-5-
6-7-8 mm



HELIKOIDNI PROFIL ZA IMBUS NAVRTKE I VIJKE

Konusni helikoidni nastavci garantuju efikasno spoljašnje zahvatanje oštećenih spoljnih imbusa.

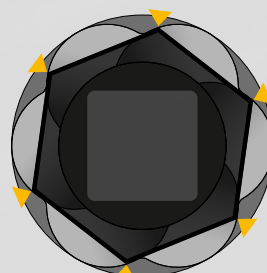

8-10-11-12-13-
14-15-16-17-18-
19 mm

285 KOMBINOVANI KLJUČEVI

TANKA GLAVA

Izuzetna
pristupačnost

NAGIBLJEN OTVOREN KRAJ

pod uglom od 15° u odnosu na
osu ključa



YouTube

DVOSTRUKA T SEKCIJA

Odlična otpornost na savijanje

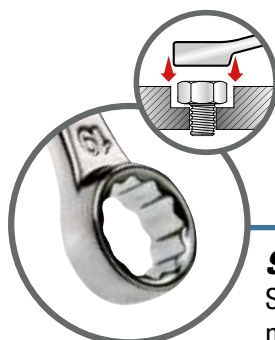
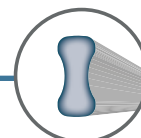

SPECIJALNI PRSTENASTI OBLIK

Savršen za rad na teško dostupnim
navrtkama

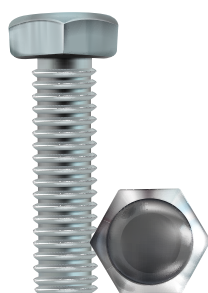

VRHUNSKE PERFORMANSE

Otvoreni i okasti kraj kombinovanog ključa 285 nadmašuju test
statičke torzije, postizujući obrtni moment od + 50% u poređenju s
vrednostim testa zahtevanih u standardu ISO 1711-1

ISO 1711-1
SAE AS 954E



8÷19 mm

8
KOM.

285 DS8

Id.broj U02850863

Set od 8 kombinovanih ljučeva

- 285/8-10-11-12-13-14-17-19 mm
- Isporučuje se sa plastičnim držačem

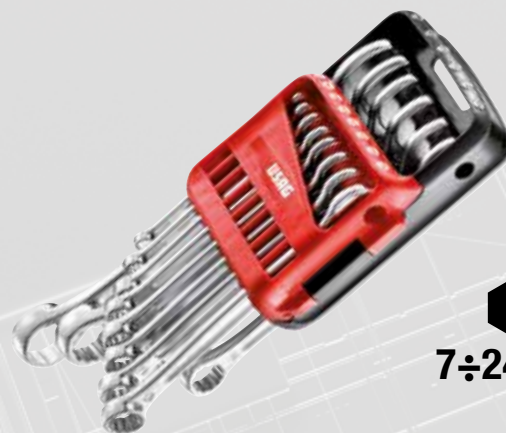

7÷24 mm

14
KOM.

285 DS14

Id.broj U02850865

Set od 14 kombinovanih ključeva

- 285/7-8-10-11-12-13-14-15-16-17-19-22-24 mm
- Isporučuje se sa plastičnim držačem

285 KA

KLJUČ VILJUŠKASTO -OKASTI SA DVOSMERNOM ČEGRTALJKOM I PRSTENOM ZA BLOKADU

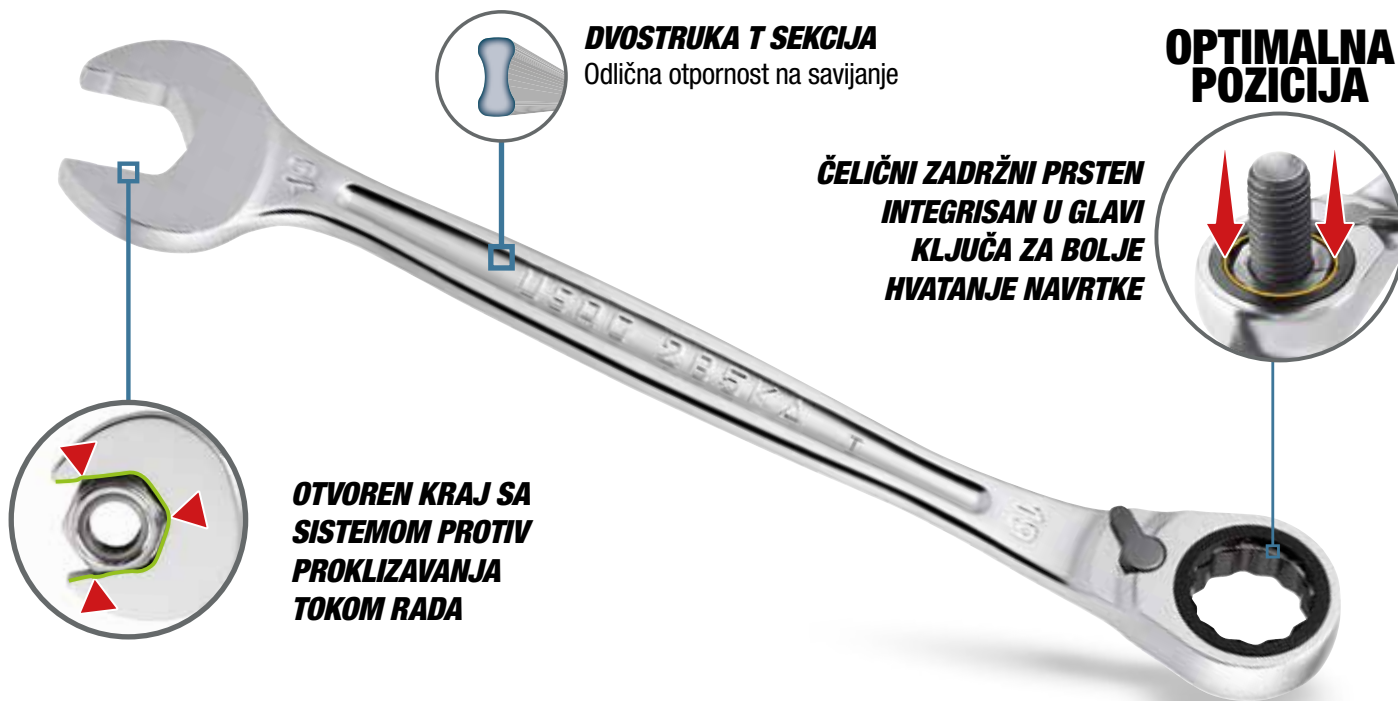

DVOSTRUKA T SEKCIJA
Odlična otpornost na savijanje

OPTIMALNA POZICIJA

ČELIČNI ZADRŽNI PRSTEN INTEGRISAN U GLAVI KLJUČA ZA BOLJE HVATANJE NAVRTKE

OTVOREN KRAJ SA SISTEMOM PROTIV PROKLIZAVANJA TOKOM RADA

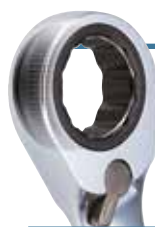

SNAŽNA ČEGRTALJKA

Prsten čegrtaljke kod USAG ključeva 285 KA prevazilazi testiranja na statičku torziju, postižući obrtni moment od +50% u poređenju s neophodnom vrednošću od strane ISO propisa 1711-1



YouTube

8÷19 mm



7÷19 mm



8
KOM.

285 KA/DS8

Id.broj U02856058

Set od 8 reverzibilnih kombinovanih čegrtaljki sa prstenom za blokadu

- 285 KA/8-10-11-12-13-14-17-19 mm.

12
KOM.

285 KA/DS12

Id.broj U02856062

Set od 12 reverzibilnih kombinovanih čegrtaljki sa prstenom za blokadu

- 285 KA/7-8-10-11-12-13-14-15-16-17-18-19 mm.

Ključevi



6÷32 mm

26
KOM.

285 SE26

Id.broj U02850861

Garnitura od 26 kombinovanih ključeva

- 285/6-7-8-9-10-11-12-13-14-15-16-17-18-19-20-21-22-23-24-25-26-27-28-29-30-32 mm.



6÷24 mm

16
KOM.

285 J/B16

Id.broj U02851740

Set od 16 kombinovanih ključeva

- 6-7-8-9-10-11-12-13-14-15-16-17-18-19-22-24 mm
- Ispuručuju se sa torbom koja se umotava

Just **USAG**

**ISPURUČUJU SE SA
TORBOM KOJA SE
UMOTAVA**



1/4" - 1"

13
KOM.

285 P/SE13

Id.broj U02850862

Set od 13 kombinovanih ključeva, veličine u inčima

- 285 P/1/4-5/16-3/8-7/16-1/2-9/16-5/8-11/16-3/4-13/16-7/8-15/16-1"

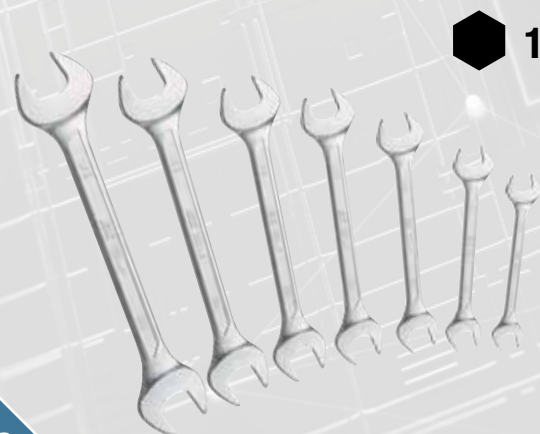

1/4" - 1.1/8"

7
KOM.

252 NP/SE7

Id.broj U02520872

Set od 7 vilastih colovnih ključeva

- 252 NP/1/4x5/16-3/8x7/16-1/2x9/16-5/8x11/16-3/4x7/8-15/16x1-1.1/16x1.1/8"





 6÷22 mm

8
KOM.

252 N/SR8

Id.broj U02520862

Garnitura od 8 viljuškastih ključeva

- 252 N/6x7-8x9-10x11-12x13-14x15-16x17-18x19-20x22 mm.



 8÷19 mm

8
KOM.

285 KF/DS8

Id.broj U02856158

Set od 8 zglobnih kombinovanih ključeva sa četrtaljkom

- 285 KF/8-10-11-12-13-14-17-19 mm.



ZGLOBNA GLAVA



 8÷19 mm

8
KOM.

285 KB/SR8

Id.broj U02856339

Set od 8 ravnih kombinovanih ključeva sa četrtaljkom

- 285 KB/8-10-12-13-14-15-17-19 mm.



PROMENA SMERA OKRETANJA



8÷19 mm



5

KOM.

291 N/SE5

Id.broj U02910280



Set od 5 šupljih, savijenih nasadnih ključeva

- 291 N/8-10-13-17-19 mm.



7÷13 mm

4

KOM.

299 SE4

Id.broj U02990200



Set od 4 imbus odvijača sa rukohvatom

- 299/7-8-10-13 mm.

8

KOM.

276 CE/SE8

Id.broj U02760484



Garnitura od 8 T nasadnih šestouganih zglobnih ključeva

- 276 CE/7-8-10-12-13-14-17-19 mm.



7÷19 mm

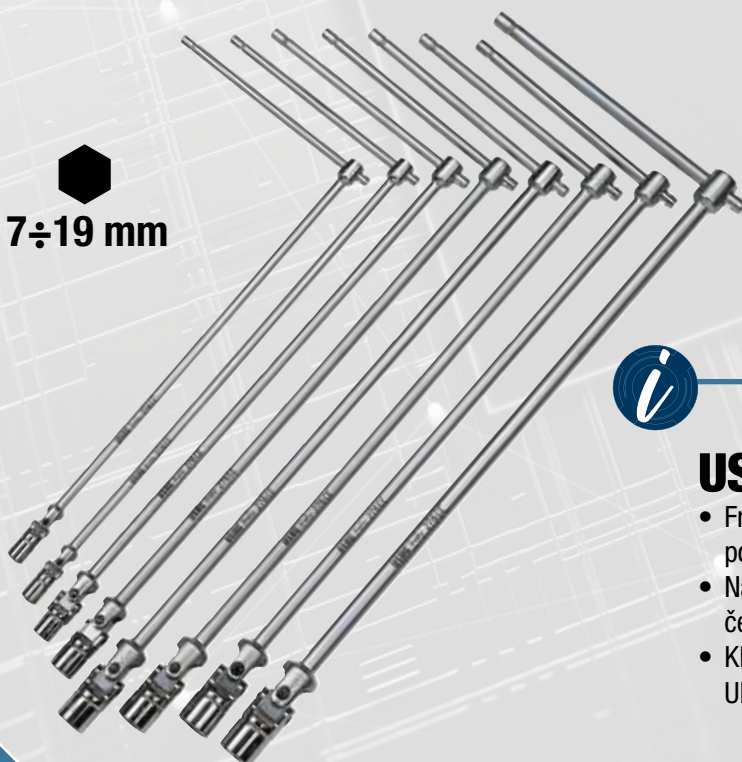

USAG ZGLOB KARDANSKI

- Frikciona opruga koja omogućava unapred podešenje nasadnog ključ na željeni ugao
- Nasadni ključ i kardanski zglob su fiksirani čeličnim osiguračem za maksimalnu pouzdanost
- Ključevi su dizajnirani i proizvedeni u skladu sa UNI 6743 propisima



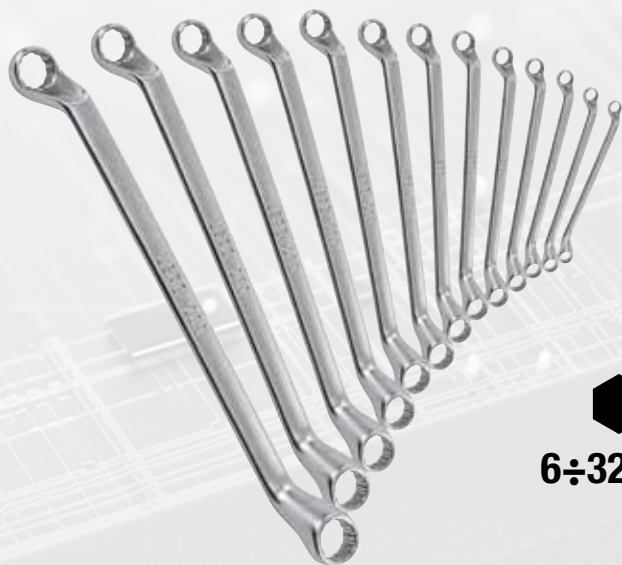

13
KOM.

283 SE13

Id.broj U02831404

Set od 13 okastih šestouganih ključeva, savijeni

- 283/6x7-8x9-10x11-12x13-14x15-16x17-18x19-20x22-21x23-24x26-25x28-27x29-30x32 mm



6÷32 mm



8
KOM.

288 N/8

Id.broj U02880281

Set od 8 cevastih ključeva

- 288 N 6x7-8x9-10x11-12x13-14x15-16x17-18x19-20x22 mm
- Isporučuju se sa drškom za zatezanje 292/1

6÷22 mm



9
KOM.

297 N/SE9

Id.broj U02970084

Set od devet dvostranih ključeva sa zglobnim šestouganim nasadnim umecima

- 297 N 6x7-8x9-10x11-12x13-14x15-16x17-18x19-21x23-22x24 mm



6÷24 mm

294 AD PODESI KLJUČ S BRZIM PODEŠAVANJEM



**VELIKI KAPACITET
OTVARANJA
+20%**

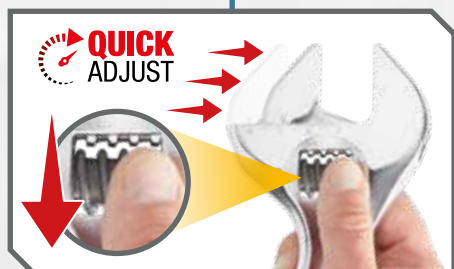

**BRZO PODEŠAVANJE POVLAČENJEM
VALJKA UNAZAD**

**PRECIZNA REGULACIJE
OKRETANJEM VALJKA**



294 AD

Ključevi s brzim podešavanjem

- Brzo podešavanje povlačenjem valjka unazad
- Veliki kapacitet: otvaranje +20% u poređenju sa standardom
- Dvostruki graduisana merna skala: milimetri i inči
- Glava pod uglom od 22°
- Čelični valjčić
- Otvor za zakačivanje
- Hromirana završna obrada

ID.BROJ	L	MAX OTVARANJE
U02940011	110 mm - 4"	17 mm
U02940012	150 mm - 6"	23 mm
U02940013	200 mm - 8"	33 mm
U02940014	250 mm - 10"	38 mm
U02940015	300 mm - 12"	41 mm
U02940016	380 mm - 15"	50 mm
U02940017	460 mm - 18"	63 mm

294 AG DVOSMERNI PODESI KLJUČ



**VELIKI KAPACITET
OTVARANJA
+20%**

**STANDARDNA
POZICIJA**

**OBRNUTA
ČELJUST**

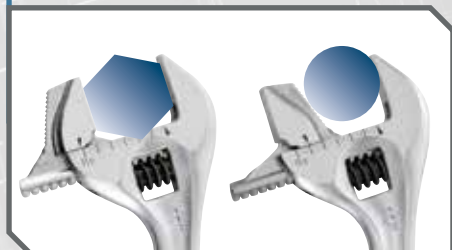

**OBRNITE POKRETNU
ČELJUST ZA OKRETANJE
ŠESTOUGAONOG ILI
OKRUG PROFILA**



294 AG

Reverzibilni podešavajući ključevi s ručicom

- U standardnom položaju može okretati šestougaone profile
- Okretanjem zupca može okretati okrugle profile
- Veliki kapacitet: otvaranje +20% u poređenju sa standardom
- Dvostruki graduisana merna skala: milimetri i inči
- Ergonomična dvokomponentna ručica
- Glava pod uglom od 22°
- Čelični valjčić
- Otvor za zakačivanje
- Hromirana završna obrada

ID.BROJ	L	MAX OTVARANJE
U02940023	200 mm - 8"	33 mm
U02940024	250 mm - 10"	38 mm
U02940025	300 mm - 12"	41 mm

60

237 AK DVOSMERNNA ČEGRTALJKA SA RUČICOM KOJA SE OKREĆE

NEW



**DUGME ZA OSLOBAĐANJE
NASTAVKA**



**SISTEM PROMENA SMERA SA
DUGMETOM**



DVOSTRUKA UPOTREBA



TRADICIONALNO



RUČICA KOJA SE OKREĆE

MEKA OBLOGA RUKOHVATA

Bolja udobnost tokom upotrebe
Bolji prenos obrtnog momenta



1/4"

237 1/4" AK
Id.broj U02370003

Zupčanik sa okretnom drškom



1/2"

237 1/2" AK
Id.broj U02370009

Dvosmerna račna sa okretnom drškom

237 A

DVOSMERNNA ČEGRTALJKA SA HERMETIČKI ZATVORENIM MEHANIZMOM IP51



VRHUNSKJE PERFORMANSE

237 mehanizam čegrtaljke prevazilazi testove statičke torzije, postizujući obrtni moment od +30% u poređenju s neophodnom vrednošću od strane ISO propisa 3315 i obezbeđuje duplo cikluse zatezanja u poređenju sa standardnim proizvodima na tržištu.

1/4"

237 A 1/4"

Id.broj U02370102

Dvosmerna čegrtaljka sa zatvorenim mehanizmom (sertifikovana IP51)

3/8"

237 A 3/8"

Id.broj U02370104

Dvosmerna čegrtaljka sa zatvorenim mehanizmom (sertifikovana IP51)

1/2"

237 A 1/2"

Id.broj U02370106

Dvosmerna čegrtaljka sa zatvorenim mehanizmom (sertifikovana IP51)

3/4"

237 A 3/4"

Id.broj U02370008

Dvosmerna račna



Dugme za brzo oslobađanje i hermetički zatvorena glava

237 BP

Račna sa sistemom za zadržavanje nasadnog umetka

- Model sa 72 zubaca i uglom rada od 5° za rad u ograničenim prostorima
- Poluga za okretanje smeru jednom rukom
- Dugme za otpuštanje
- Konusne ručke od bi-materijala za bezbedan i čvrst prihvata
- Zaptivni mehanizam
- Kovano čelično telo sa duplim T-delom: lakoća i otpornost
- Otvor za zakačinjanje za lakše izlaganje na panelu
- Hromirani završni sloj

ID.BROJ	☑	DUŽINA
U02370122	1/4"	120 mm
U02370126	1/2"	260 mm



237 B

Dvosmerna račna sa zapečaćenim mehanizmom

- **237 B 1/4-3/8-1/2** Model sa 72 zuba i uglom od 5 stepena
- **237 B 1/4-3/8-1/2** Model sa 120 zuba i uglom od 3 stepena
- Zapečaćen mehanizam sa izlivenom čeličnom glavom
- Lako korišćenje jednom rukom prekidačem za promenu smeru
- Može se koristiti sa dve ruke, pritiskajući glavu račne
- Laka i otporna čelična draška - Konusna kompozitna drška sigurna i protiv proklizavanja
- Rupa za lako kačenje na panel
- Hromirana

ID.BROJ	☑	DUŽINA
U02370112	1/4"	120 mm
U02370114	3/8"	210 mm
U02370116	1/2"	260 mm
U02370119	3/4"	510 mm

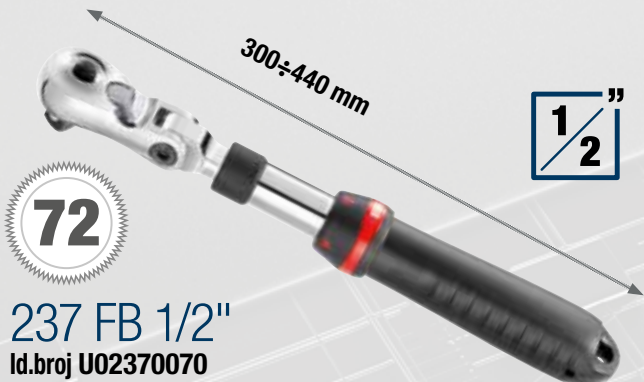

237 FB 1/2"

Id.broj U02370070

Zglobna teleskopska čegrtaljka

- Mogućnost produžavanja dužine do više od 70% od standardne čegrtaljke
- Sistem za regulaciju dužine za ručici
- 180° okretna glava
- Model sa 72 zubaca i ugaonom akcijom od 5° stepeni
- Sistem preokretanja sa integrisanom polugom
- Zatvoreni mehanizam
- Dugme za oslobađanje utičnice
- Konična ručica od bimaterijala
- Ručica sa otvorom za zakačivanje
- Hromirana

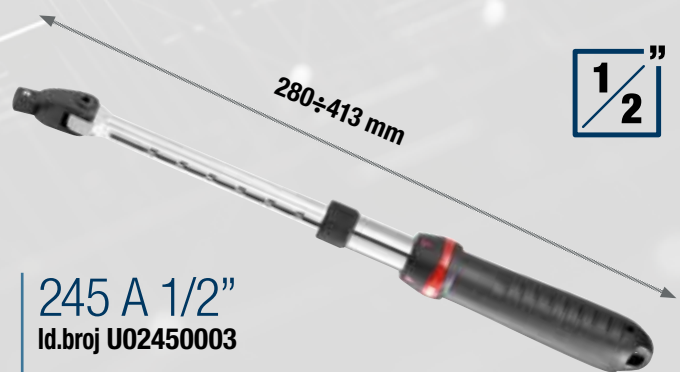

245 A 1/2"

Id.broj U02450003

Okretna ručica sa zglobom i produžetkom

- Mogućnost produžavanja u 7 različite pozicije
- Sistem za podešavanje dužine
- 180° okretna glava
- Konična ručica od bimaterijala
- Ručica sa otvorom za zakačivanje
- Hromirana

DUŽINA SE MOŽE PRODUŽITI DO VIŠE OD 70% OD STANDARDNE ČEGRTALJKE.

Teleskopska čegrtaljka 237 FB

obežbeđuje veći polužni krak u poređenju sa tradicionalnom čegrtaljkom. Sa fleksibilnom glavom možete raditi na mestima sa slabom pristupačnošću.



+70%

Asortiman nastavaka



23
KOM.

606 1/2" EA 

Id.broj U06060302

1/2"

Asortiman sa šestougaonim nasadnim umecima u kutiji od ABS-a

- Visoko otporno ABS kućište sa sistemom za brzo otvaranje



 3 kg

 mm

 → 330
↑ 60
↙ 215

OPIS	ARTIKAL/VELICINA	KOM.
Šestougaona nasadna ključa	235 1/2 EN 8-9-10-11-12-13-14-15-16-17-18-19-21-22-23-24-27-30-32	19
Produžeci	236 1/2 125-250	2
Spojka	241 1/2	1
Dvosmerna čegrtaljka sa zatvorenim mehanizmom (sertifikovana IP51)	237 A 1/2	1



19
KOM.

606 1/4" EA 

Id.broj U06060101

1/4"

Asortiman sa šestougaonim nasadnim umecima u kutiji od ABS-a

- Visoko otporno ABS kućište sa sistemom za brzo otvaranje



 1 kg

 mm

 → 210
↑ 60
↙ 130

OPIS	ARTIKAL/VELICINA	KOM.
Šestougaona nasadna ključa	235 1/4 EN 4-4,5-5-5,5-6-7-8-9-10-11-12-13-14	13
Produžeci	236 1/4 50-100	2
Spojka	241 1/4	1
T nastavak	240 1/4	1
Nastavak s odvijać drškom	243 1/4	1
Dvosmerna čegrtaljka sa zatvorenim mehanizmom (sertifikovana IP51)	237 A 1/4	1



NEW

35
KOM.

612 1/2" MPA 

Id.broj U06122014

1/2"

NASTAVCI U MILIMETRIMA I INČIMA

Garnitura nasadnih ključeva sa 12-ugaonim profilom



 7,5 kg

 mm

 → 425
↑ 83
↙ 395

OPIS	ARTIKAL/VELICINA	KOM.
Duplo šestougaoni ključevi	235 1/2 N 10-11-12-13-14-15-16-17-18-19-22-24-27-30-32	15
Duplo šestougaoni ključevi, dimenzije u inčima	235 1/2 PN 3/8-7/16-1/2-9/16-5/8-11/16-3/4-13/16-7/8-15/16-1-1 1/16-1 1/8-1 3/16-1 1/4	15
Produžeci	236 1/2 125-250	2
Spojka	241 1/2	1
T nastavak	240 1/2 N	1
Dvosmerna čegrtaljka sa zatvorenim mehanizmom (sertifikovana IP51)	237 A 1/2	1



NEW

17
KOM.

612 3/4" EB 

Id.broj U06120017

3/4"

Garnitura nasadnih ključeva sa 6-ugaonim profilom



 13 kg

 mm

 → 425
↑ 83
↙ 395

OPIS	ARTIKAL/VELICINA	KOM.
Duplo šestougaoni ključevi	235 3/4 N 22-23-24-26-27-28-30-32-36-38-41-46-50	13
Produžeci	236 3/4 200-400	2
T nastavak	240 3/4 N	1
Dvosmerna račna sa zapečaćenim mehanizmom	237 B 3/4	1

Asortimana nastavaka i mini opreme



YouTube



900 g | 155 mm | 50 mm | 95 mm

38 KOM.

609 1/4" EB

Id.broj U06090002

Asortiman sa šestouganim nasadnim umecima i bitovima za gedoru u kutiji od bi-materijala

- Kompaktna kutija od bi-materijala sa oblogom mekom na dodir

1/4"



OPIS	ARTIKAL/VELICINA	KOM.
Šestougaoni, nasadni ključevi	235 1/4" EN 5,5-6-7-8-9-10-11-12-13-14 mm	10
Produžeci	236 1/4" 50-100	2
Dvosmerna račna sa zapečaćenim mehanizmom	237 B 1/4"	1
Spojka	241 1/4"	1
Nastavak s odvijlač drškom	243 1/4"	1
Bitovi za zavrtnjeve sa ravnom glavom -1/4"	660 0,6x4,5-1x5,5-1,2x6,5	3
Bitovi za PHILLIPS® zavrtnjeve -1/4"	660 PH 1-2-3	3
Bitovi za POZIDRIV® - SUPADRIV® zavrtnjeve -1/4"	660 PZ 1-2-3	3
Bitovi za inbus zavrtnjeve -1/4"	660 E 2-3-4-5-6	5
Bitovi sa TORX® profilom	660 STX T10-T15-T20-T25-T27-T30-T40	7
Ključ za bitove	660 Q 1/4"	1
Držač bitova	684 1/4"-1/4"	1



2,5 kg | 435 mm | 70 mm | 270 mm

44 KOM.

607 1/4" EB

Id.broj U06070104

Asortiman sa šestougaonim nasadnim umecima u kutiji od ABS-a

- Visoko otporno ABS kućište sa sistemom za brzo otvaranje

1/4"



OPIS	ARTIKAL/VELICINA	KOM.
Dugački, šestougaoni, nasadni ključevi	235 1/4" EL 5-6-7-8-9-10-11-12-13-14 mm	10
Šestougaoni, nasadni ključevi	235 1/4" EN 4-4,5-5-5,5-6-7-8-9-10-11-12-13-14 mm	13
Produžeci	236 1/4" 50-100-150	3
Savitljivi nastavak	236 1/4" SN	1
Dvosmerna račna sa zapečaćenim mehanizmom	237 B 1/4"	1
T nastavak	240 1/4"	1
Spojka	241 1/4"	1
Nastavak s odvijlač drškom	243 1/4"	1
Bitovi za zavrtnjeve sa ravnom glavom -1/4"	660 0,6x4,5-0,8x5,5-1x5,5-1,2x6,5	4
Bitovi za inbus zavrtnjeve -1/4"	660 E 2,5-3-4-5-6	5
Bitovi za PHILLIPS® zavrtnjeve -1/4"	660 PH 1-2-3	3
Držač bitova	684 1/4"-1/4"	1



YouTube



350 g | 120 mm | 35 mm | 65 mm

31 KOM.

606 1/4" SK

Id.broj U06060012

Asortiman nasadnih ključeva i dvosmerna čegrtaljka

1/4"

OPIS	KOM.	ARTIKAL/VELICINA
Ključeva i dvosmerna čegrtaljka	1	237 1/4" SFK
Bitovi za zavrtnjeve sa ravnom glavom -1/4"	2	660 0,5x4-1x5,5
Bitovi za inbus zavrtnjeve -1/4"	9	660 E 1,5-2-2,5-3-4-5-6-7-8
Bitovi za PHILLIPS® zavrtnjeve -1/4"	3	660 PH 1-2-3
Bitovi za POZIDRIV® - SUPADRIV® zavrtnjeve -1/4"	3	660 PZ 1-2-3
Nosač nastavaka	1	660 Q 1/4"
Nastavci za specijalne TORX® zavrtnje	7	660 STX T10-T15-T20-T25-T27-T30-T40
Nastavci za TORX® zavrtnje	4	660 TX T6-T7-T8-T9
Magnetni produžetak držača nastavka	1	672 1/4" MG 100



YouTube



265 g | 120 mm | 35 mm | 65 mm

5,5-6-7-8-9-10-11-12-13-14 mm

11 KOM.

610 1/4" EFK

Id.broj U06100001

Asortiman sa kratkim šestouganim nasadnim umecima i čegrtaljkom u dvokomponentnoj kutiji

1/4"

Asortiman nastavaka

YouTube



Just USAG

8 kg | 415 mm | 92 | 283

MOŽE SE SKLADIŠTITI U FIOKAMA USAG ORMARIČA ZA ALAT NA TOČKOVIMA



7 kg | 415 mm | 92 | 283

100 KOM.

601 1/4-1/2 J100

Id.broj U06010011



1/2"

Asortiman sa šestouganim nasadnim umecima i bitovima za gedoru u modularnoj kutiji

1/4"

82 KOM.

601 1/4-1/2 J82

Id.broj U06010010



1/2"

Asortiman sa šestouganim nasadnim umecima i viljuškasto-okastim ključevima u modularnoj kutiji

1/4"

OPIS	VELICINA	KOM.
šestougaona nasadna umetka 1/4"	4-4,5-5,5-6-7-8-9-10-11-12-13-14 mm	12
dugačka šestougaona nasadna umetka 1/4"	6-8-10-11-12-13-14 mm	7
TORX® nasadna umetka 1/2"	E6-E8-E10	3
nasadna umetka za PHILLIPS® vijke 1/4" PH	1-2	2
nasadna umetka za POZIDRIV® vijke 1/4" PZ	1-2	2
nasadna umetka za pljosnate vijke 1/4"	0,6x4-1,2x7	2
nasadna umetka za šestougaone vijke 1/4"	3-4-5-6	4
nasadna umetka za TORX® vijke 1/4"	T8-T10-T15-T20-T25-T27-T30	7
produžetka 1/4"	50-100 mm	2
univerzalni zglob 1/4"		1
klizna T-ručka 1/4"		1
drža-umetka 1/4"		1
dvosmerna čegrtaljka 1/4"		1
šestougaona nasadna umetka 1/2"	10-11-12-13-14-15-16-17-18-19-20-21-22-24-27-30-32 mm	17
dugačka šestougaona nasadna umetka 1/2"	13-14-15-17-19-22 mm	6
TORX® nasadna umetka 1/2"	E12-E14-E16-E18-E20-E24	6
umetka za svećice 1/2"	16-21 mm	2
produžetka 1/2"	130-250 mm	2
univerzalni zglob 1/2"		1
dvosmerna čegrtaljka 1/2"		1
Adapter	1/2"-3/8"	1
utičnica za držanje bita	1/2"-5/16"	1
bita 5/16" za pljosnate vijke	8-12	2
bita 5/16" za PHILLIPS® vijke PH	3-4	2
bita 5/16" za POZIDRIV® vijke PZ	3-4	2
bita 5/16" za TORX®	T40-T45-T50-T55	4
bita 5/16" za šestougaone vijke	8-10-12-14 mm	4
bita 5/16" za XZN	6-8-10-12	4

OPIS	VELICINA	KOM.
viljuškasto-okasti ključevi	8-10-11-12-13-14-17-19-22 mm	9
Ključevi nasadni šestougaoni 1/4"	4-4,5-5-5,5-6-7-8-9-10-11-12-13-14 mm	13
nastavak 1/4"	55-100 mm	2
fleksibilan nastavak	150 mm	1
dvosmerna čegrtaljka 1/4"		1
nastavak sa odvijač drškom 1/4"		1
univerzalni zglob 1/4"		1
T-nastavak 1/4"		1
nasadni držač bita	1/4"-1/4"	1
nasadni nastavci pljosnati 1/4"	4-5,5-7	3
nasadni nastavci za PHILLIPS® vijke 1/4" PH	1-2	2
nasadni nastavci za POZIDRIV® vijke 1/4" PZ	1-2	2
nasadni nastavci za imbus vijke 1/4"	3-4-5-6	4
nasadni nastavci za TORX® vijke 1/4"	T8-T10-T15-T20-T25-T30	6
šestougaona nasadna ključa 1/2"	14-15-16-17-18-19-20-22-24-27-30-32 mm	12
nasadni ključevi za svećice 1/2"	16-21 mm	2
nastavak 1/2"	130-250 mm	2
dvosmerna čegrtaljka 1/2"		1
univerzalni zglob 1/2"		1
utičnica za držanje bita	1/2"-5/16"	1
Adapter	1/2"-3/8"	1
nastavci pljosnati 1/4"	8-10-12	3
nastavci za PHILLIPS® vijke 1/4" PH	3-4	2
nastavci za POZIDRIV® vijke 1/4" PZ	3-4	2
nastavci pljosnati 1/4"	8-10-12-14 mm	4
TORX® nastavci 1/4"	T40-T45-T50-T55	4

USAG KVALITET US *Just* CENU



16
KOM.

1/2"

1/4"

601 1/4-1/2 JTX16

Id.broj U06010009



Asortiman sa TORX® nasadnim umecima u modularnoj kutiji

OPIS	VELICINA	KOM.
TORX® nasadni umeci 1/4"	E6-E7-E8-E10	4
TORX® nasadni umeci 1/2"	E12-E14-E16-E18	4
TORX® bitovi za gedoru 1/4"	T10-T15-T20-T25	4
TORX® bitovi za gedoru 1/2"	T30-T40-T45-T50	4

1 kg | mm | 190
58
144



34
KOM.

1/4"

601 1/4 J34

Id.broj U06010001



Asortiman sa šestouganim nasadnim umecima i bitovima za gedoru u modularnoj kutiji

OPIS	VELICINA	KOM.
šestougaona nasadna ključa 1/4"	4-4,5-5-5,5-6-7-8-9-10-11-12-13-14	13
dvosmerna čegrtaljka 1/4"		1
nastavak sa odvijač drškom 1/4"		1
nastavak 1/4"	55-100	2
nastavci pljosnati 1/4"	4-5,5-6	3
nastavak za PHILLIPS® vijke 1/4" PH	1-2-3	3
nastavak za imbus vijke 1/4"	4-5-6	3
TORX® nastavci 1/4"	T10-T15-T20-T25-T30-T40	6
univerzalni zglob 1/4"		1
nasadni držač bita 1/4-1/4"		1

1 kg | mm | 190
58
144



22
KOM.

1/2"

601 1/2 J22

Id.broj U06010003



Asortiman sa šestougaonim ključevima u modularnom koferu

OPIS	VELICINA	KOM.
Ključevi nasadni šestougaoni 1/2"	8-10-11-12-13-14-15-16-17-18-19-21-22-24-27-30-32	17
dvosmerna čegrtaljka 1/2"		1
nastavka 1/2"	130-250	2
univerzalni zglob 1/2"		1
T-nastavak 1/2"		1

4 kg | mm | 375
80
186



32
KOM.

1/4"

692 J32

Id.broj U06920042

Asortiman nasadnih ključeva i dvosmerna čegrtaljka - 1/4"

OPIS	VELICINA	KOM.
nastavci pljosnati	4-5,5-6,5-8	4
nastavci za PHILLIPS® vijke PH	PH 1-2-3	3
nastavci za POZIDRIV® vijke PZ	PZ 1-2-3	3
nastavci za imbus vijke	3-4-5-6	4
TORX® nastavci	T8-10-15-20-25-30-40	9
TORX® tamper otporni nastavci	STX 10-15-20-25-27-30-40	7
magnetni adapter bit držača		1
magnetna dvosmerna čegrtaljka		1



49
KOM.

1/4"

692 J49

Id.broj U06920041

Asortiman sa bits nastavcima - 1/4"

OPIS	VELICINA	KOM.
nastavci pljosnati	4-4,5-5,5-6,5-6,5-8	6
nastavci za PHILLIPS® vijke PH	PH 1-1-2-2-2-3	6
nastavci za POZIDRIV® vijke PZ	PZ 1-1-2-2-2-3-3	7
nastavci za imbus vijke	2-3-3-4-4-5-5-6-6	9
TORX® nastavci	TX 10-10-15-15-20-20-25-25-30-30	10
TORX® Tamper otporni nastavci	STX 10-15-15-20-20-25-25-30-30-40	10
magnetni adapter držača bita		1



100
KOM.

1/4"

692 J100

Id.broj U06920043

Asortiman nastavaka sa specijalnim oblicima - 1/4"

OPIS	VELICINA	KOM.
nastavci pljosnati	3-4-4,5-5-5,5-6-6,5-7-8	9
nastavci za vijke PH-PZ	PH 00-0-1-1-2-2-3-4 - PZ 1-2-2-3-4	13
nastavci za imbus vijke	1,5-2-2,5-3-4-5-5,5-6-7-8 mm 1/16-5/64-3/32-7/64-1/8-9/64-5/32-3/16-7/32-1/4"	20
TORX® nastavci	T 8-9-10-15-20-25-27-30-40-45	10
TORX® Tamper otporni nastavci	STX 8-10-15-20-25-27-30-35-40	9
trokrilni nastavci	1-2-3-4	4
nastavci za matice	4-6-8-10-12	5
Torq-set nastavci	6-8-10	3
kockasti nastavci	0-1-2-2-3	5
nastavci za kvačilo	1/8-5/32-3/16-1/4-5/16	5
nastavci XZN	M5-M6-M8	3
nastavci za imbus vijke sa otvorom	2-2,5-3-4-5-6 mm - 5/64-3/32-7/64-1/8-9/64-5/32"	12
magnetna adaptera bit držača	1/4x60mm	2





Šifra boje za brzu identifikaciju nastavka



25
KOM.

664 S25

Id.broj U06640111

Asortiman sa dugačkim bitovima za udarne odvijače - 1/4"

OPIS	VELICINA	KOM.
bita za pljosnate vijke	3-4-5-6	4
bita za PHILLIPS® vijke PH	PH 1-2(x2)-3(x2)	5
bita za POZIDRIV® vijke PZ	PZ 1-2(x2)-3(x2)	5
bita za vijke sa upuštenom šestougaonom glavom	2-3-4-5-5,5	5
bita za TORX® vijke	TX T15-T20-T25-T30-T40	5
magnetni adapter za držanje bita		1

0,8 Kg
mm
↔ 215
↑ 45
↙ 150



50 mm

40
KOM.

692 SP3

Id.broj U06920032

692 SP3 garnitura sa ribe bitovima sa rupom, XZN, TORX (kratki i dugi)

- RIBE sa rupom M5-6-7-8-9- 10-12 L = 30 mm) (M5-6-7-8-9- 10-12 L = 75 mm)
- XZN (M5-6-8-10-12 L=30mm) (M5-6-8-10-12 L=75mm)
- TORX® Tamper Resistant (STX20-25-30-40-45-50-55 L=30mm) (STX20-25-30-40-45-50-55 L=75mm)
- konekcija 10 mm
- 2 adaptera 3/8" i 1/2"
- isporučuje se u metalnoj kutiji



2,2 Kg
mm
↔ 340
↑ 40
↙ 170

700 1/2 C6

Id.broj U07000085

Asortiman sa udarnim odvijačem u kutiji od ABS-a

- Visoko otporno ABS kućište sa sistemom za brzo otvaranje



1,2 Kg
mm
↔ 210
↑ 60
↙ 130

OPIS	ARTIKAL/VELICINA	KOM.
bita za pljosnate vijke - 5/16"	661/1,2x8-1,6x10	2
bita za PHILLIPS® vijke PH - 5/16"	661 PH/2-3	2
držač bitova	685	1
udarni odvijač	695 1/2	1

Produžni ključ sa lancem

**ŽENSKA
KOCKASTA
KONEKCIJA**

**ALUMINIJUMSKO
TELO**

**MUŠKA
KOCKASTA
KONEKCIJA**

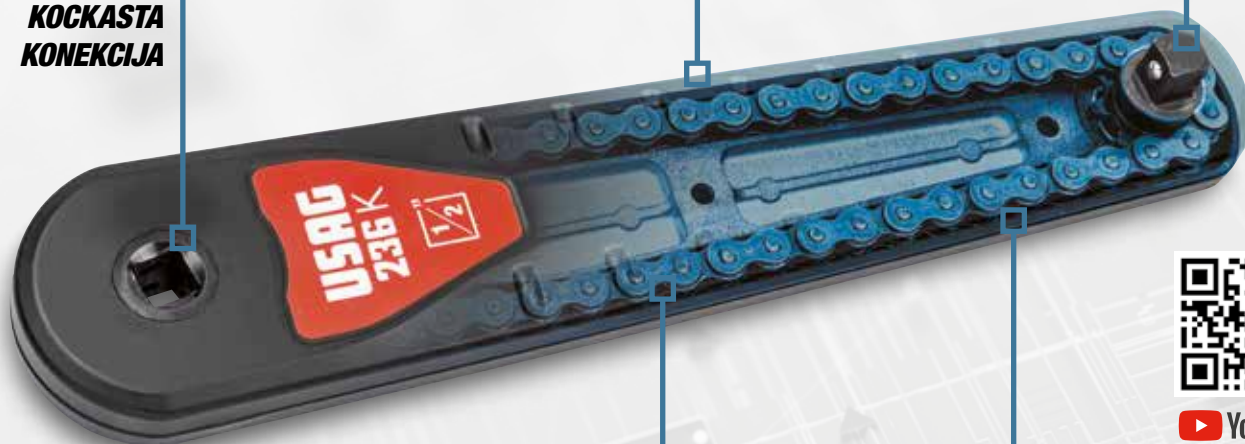

YouTube

**PRENOSNI ODNOS
PINJON-KRUNA**

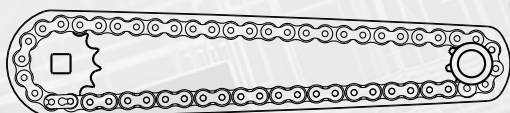

KRUNA

za konekciju alata

**PINJON VIŠE IZLAZNIH
OBRTAJA**

**ODLIČNA PRISTUPAČNOST
DIMENZIJE GLAVE KAO KOD ČEGRALJKE***



39 mm

*U poređenju s čekrtaljkom od 1/2"

KORISTITE SA ČEGRALJKOM



PREDNOSTI:

- 1 VEĆI PROSTOR RADA**
- 2 ZA MNOŽENJE IZLAZNOG OBRTAJA ZA 1,6 PUTA**

KORISTITE S UDARNIM KLJUČEM



PREDNOSTI:

- 1 SAVRŠEN ZA RAD U OGRANIČENIM PROSTORIMA**
- 2 UDARNA FREKVENCIJA U MINUTI UVEĆANA ZA 20%**

Produžni ključ sa lancem



1/2"

236 K

Produžni ključ sa lancem od aluminijuma

1/4"

ID.BROJ	□	L	H	⚖️
U02360700	1/2"	340 mm	39 mm	1,1 kg
U02360698	1/4"	260 mm	27 mm	300 g

13
KOM.

236 K/C13

Id.broj U02360852



Asortiman sa produžecima na lanac i udarnim nasadnim umecima u kutiji od ABS-a

1/2"



OPIS	ARTIKAL/VELICINA	KOM.
Produžni ključ sa lancem od aluminijuma	236 K 1/2"	1
Nasadni klučevi - IMPACT	235 1/2 M 10-11-12-13-14-15-16-17-18-19-22-24	12



20
KOM.

236 K/C20

Id.broj U02360851



Asortiman sa produžecima sa lancem i šestougaoim nasadnim umecima u kutiji od ABS-a

1/2"



OPIS	ARTIKAL/VELICINA	KOM.
Produžni ključ sa lancem od aluminijuma	236 K 1/2"	1
Šestougaona nasadna klučča	235 1/2" EN 10-11-12-13-14-15-16-17-18-19-21-22-24-27-30-32	16
Spojka	241 1/2"	1
Dvosmerna čegrtaljka sa zatvorenim mehanizmom (sertifikovana IP51)	237 A 1/2"	1
Produžeci	236 1/2"125	1



27
KOM.

236 K/C27

Id.broj U02360850



Asortiman sa produžecima sa lancem i šestougaoim nasadnim umecima i nastavcima u kutiji od ABS-a

1/4"



OPIS	ARTIKAL/VELICINA	KOM.
Produžni ključ sa lancem od aluminijuma	236 K 1/4"	1
Šestougaona nasadna klučča	235 1/4" EN 5,5-6-7-8-9-10-11-12-13-14	10
Dvosmerna čegrtaljka sa zatvorenim mehanizmom (sertifikovana IP51)	237 A 1/4"	1
Držać bitova	684 1/4"	1
Produžeci	236 1/4"50-100	2
Bitovi za PHILLIPS® zavrtnjeve -1/4"	660 PH 1-2-3	3
Bitovi za inbus zavrtnjeve -1/4"	660 E 3-4-5-6-7	5
Bitovi sa TORX® profilom	660 STX T15-T20-T25-T30	4



UDARNI nasadi ključevi



16
KOM.

687 1/2 C16
Id.broj U06870100



1
2

Asortiman sa UDARNIM nasadnim ključevima u ABS kutiji

- ABS kutija visoke otpornosti sa brzim sistemom zatvaranja

OPIS	ARTIKAL/VELICINA	KOM.
Držač nasadnog ključa	685 6 1/2	1
Držač nasadnog ključa	685 8 5/16	1
Imbus nasadni ključevi 1/2	687 E 6-7-8-10-12-14	6
TORX® nasadni ključevi 1/2	687 TX T30-T40-T45-T50-T55	5
PHILLIPS® nasadni ključevi 5/16	686 PH 2-3-4	3



6
KOM.

688 3/4 MD6
Id.broj U06880010



3
4

Asortiman sa UDARNIM nasadnim ključevima u ABS kutiji

- ABS kutija visoke otpornosti sa brzim sistemom zatvaranja

OPIS	ARTIKAL/VELICINA	KOM.
Držač nasadnog ključa	685 B 1 7/8	1
PHILLIPS® nasadni ključevi 7/8	688 E 12-17-19-22-24	5



Garnitura držača nasadnih ključeva 685 B i udarnih nasadnih ključeva 688

**ZAŠTITA OD KOROZIJE I
HABANJA**

Hrom molibden čelik i
fosfatiranje manganom

ISO 9227

UTVRĐIVAČ

Za bolje hvatanje
u poređenju s
navojnom čivijom



Utvrdivač

Navojna
čivija



7
KOM. **235 1/2 MN/C7**
Id.broj U02359282



1/
2"

Asortiman sa UDARNIM nastavcima u ABS kutiji

- ABS kutija visoke otpornosti sa brzim sistemom zatvaranja

OPIS	ARTIKAL/VELICINA	KOM.
UDARNI imbus nastavci	235 1/2 M 10-13-14-17-19-22-24	7



7
KOM. **235 3/4 M/D7**
Id.broj U02359284



3/
4"

Asortiman sa UDARNIM nastavcima u metalnoj kutiji

- Karika za zatvaranje i rucka za nosenje

OPIS	ARTIKAL/VELICINA	KOM.
UDARNI imbus nastavci	235 3/4 M 17-19-22-24-27-30-32	7



ISO 2725-2
ISO 1174-2

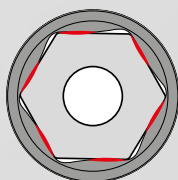

Garnitura UDARNIH imbus nastavaka

POBOLJŠAN PROFIL

Bolji kontakt između nastavka i ravne površine navrtke ili zavrtnja

FOSFATIZIRAN ZAVRŠNI SLOJ

ISO 9227

LASERSKA OZNAKA

Logotip i veličina su vidljiviji (veličine 1" i 1.1/2" su gravirane)

SPECIJALAN ČELIK

Hrom molibdena za veću otpornost udaranja



VRHUNSKI KVALITET



PUNJIVO LED OSVETLJENJE KOJE SE MOŽE SKIDATI



KUĆIŠTE OD LEGURE MAGNEZIJUMA LAKE TEŽINE I SNAŽNO

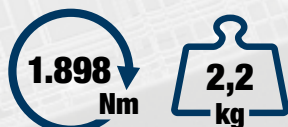
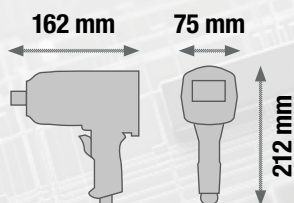

943 PC1 1/2"

Id.broj U09430001

Pneumatski pistolj

- Snažno kućište lake težine od legure magnezijum
- Aluminijsko kućište motora
- Sa led diodama i punjivom baterijom - USB priključak (3,7V 180 mAh litijum jonska baterija)
- Reverzibilni model sa mehanizmom dvostrukog čekića
- 3 nivoa podesavanja obrtnog momenta za zatezanje, uvek maksimalna snaga odvijanja
- Progressivni okidač
- Inverzija i podešavanje pomoću aluminijske poluge
- Bočni gumeni odbojnici
- Ručica od dvostrukog materijala meka na dodir
- Prigušivač i vazdušni izdub integrirani u ručici

TEHNIČKE KARAKTERISTIKE

Prihvati	1/2"
Kapacitet	M20
Maksimalna snaga stezanja	1.898 Nm
Opseg snage stezanja	320-460 Nm
Udara u minuti	1200
Slobodna brzina	6.500 rpm
Prosečna potrošnja vazduha	172 l/min

TEHNIČKE KARAKTERISTIKE

Max. Pritisak	6,2 bar
Nivo buke	94 ±3 dB(A)
Snaga zvuka	105 ±3 dB(A)
Nivo vibracije	6,4 m/s ²
Ulaz vazduha	1/4"
Unutrašnji prečnik	10 mm
Težina	2,2 kg

COMPAT

PUNJIVO LED OSVETLJENJE KOJE SE MOŽE SKIDATI



KUĆIŠTE OD LEGURE MAGNEZIJUMA LAKE TEŽINE I SNAŽNO

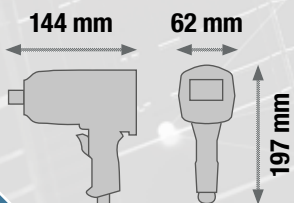

943 PC2 1/2"

Id.broj U09430002

Pneumatski pistolj - ekstra kompaktan

- Snažno kućište lake težine od legure magnezijum
- Aluminijsko kućište motora
- Kompaktne dimenzije omogućavaju upotrebu u malim prostorima
- Sa led diodama i punjivom baterijom - USB priključak (3,7V 180 mAh litijum jonska baterija)
- Reverzibilni model sa mehanizmom dvostrukog čekića
- 3 nivoa podesavanja obrtnog momenta za zatezanje, uvek maksimalna snaga odvijanja
- Inverzija i podešavanje pomoću aluminijske poluge
- Progressivni okidač
- Bočni gumeni odbojnici
- Izbalansirana težina za maksimalnu udobnost
- Ručica od dvokomponentnog materijala meka na dodir
- Prigušivač i vazdušni izdub integrirani u ručici

TEHNIČKE KARAKTERISTIKE

Prihvati	1/2"
Kapacitet	M16
Maksimalna snaga stezanja	950 Nm
Opseg snage stezanja	200-270 Nm
Udara u minuti	1400
Slobodna brzina	10.000 rpm
Prosečna potrošnja vazduha	167 l/min

TEHNIČKE KARAKTERISTIKE

Max. Pritisak	6,2 bar
Nivo buke	95 ±3 dB(A)
Snaga zvuka	107 ±3 dB(A)
Nivo vibracije	3,9 m/s ²
Ulaz vazduha	1/4"
Unutrašnji prečnik	10 mm
Težina	1,4 kg



REFERENTNI MODEL

KUČIŠTE OD LEGURE MAGNEZIJUMA
LAKE TEŽINE I SNAŽNO

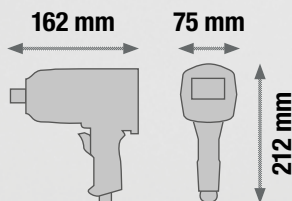

1/2"

929 PC1 1/2"

Id.broj U09290001

Pneumatski pistolj

- Snažno kućište lake težine od legure magnezijum
- Aluminijumsko kućište motora
- Reverzibilni model sa mehanizmom dvostrukog čekića
- 3 nivoa podešavanja obrtnog momenta za zatezanje, uvek maksimalna snaga odvijanja
- Progressivni okidač
- Inverzija i podešavanje pomoću aluminijumske poluge
- Bočni gumeni odbojnici
- Izbalansirana težina za maksimalnu udobnost
- Ručica od dvostrukog materijala meka na dodir
- Prigušivač i vazdušni izdub integrirani u ručici

TEHNIČKE KARAKTERISTIKE

Prihvat	1/2"
Kapacitet	M16
Maksimalna snaga stezanja	1.600 Nm
Opseg snage stezanja	280÷440 Nm
Udara u minuti	1.300
Slobodna brzina	7.000 rpm
Prosečna potrošnja vazduha	172 l/min

TEHNIČKE KARAKTERISTIKE

Max. Pritisak	6,2 bar
Nivo buke	93 ±3 dB(A)
Snaga zvuka	104 ±3 dB(A)
Nivo vibracije	6,2 m/s ²
Ulaz vazduha	1/4"
Unutrašnji prečnik	10 mm
Težina	2,0 kg

PNEUMATSKI PIŠTOLJ

ALUMINIJUMSKO TELO

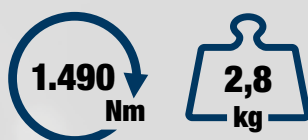
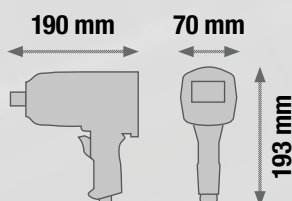

1/2"

928 AC1 1/2"

Id.broj U09280014

Pneumatski pistolj

- Čelično prednje kućište
- Aluminijumsko kućište motora
- Reverzibilni model sa mehanizmom dvostrukog čekića
- 7 podešenja obrtnog momenta, u oba smeru rotacije
- Progressivni okidač
- Ručica od dvostrukog materijala meka na dodir
- Prigušivač i vazdušni izdub integrirani u ručici

TEHNIČKE KARAKTERISTIKE

Prihvat	1/2"
Kapacitet	M16
Maksimalna snaga stezanja	1.490 Nm
Opseg snage stezanja	135÷380 Nm
Udara u minuti	1.120
Slobodna brzina	6.500 rpm
Prosečna potrošnja vazduha	147 l/min

TEHNIČKE KARAKTERISTIKE

Max. Pritisak	6,2 bar
Nivo buke	90 ±3 dB(A)
Snaga zvuka	101 ±3 dB(A)
Nivo vibracije	5,2 m/s ²
Ulaz vazduha	1/4"
Unutrašnji prečnik	10 mm
Težina	2,8 kg



1/2"

942 PC3 1/2"

Id.broj U09420012

Pneumatski pistolj-extra compact

- Ekstra kompaktna struktura: dužine 11 cm
- Reverzibilni model sa JUMBO sistemom udara-
- Izduv vazduha kroz ručicu
- 3 nivoa podesavanja obrtnog momenta, uvek maksimalna snaga za odvijanje
- Telo od visoko otporne smole
- Ručica od dvostrukog materijala meka na dodir
- Bočni štitnici za karter motora
- Unapređena ravnoteža za ekstremnu udobnost čak i pri intenzivnoj upotrebi

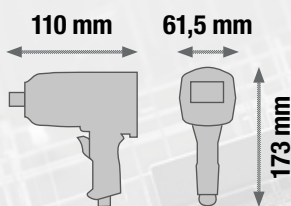

TEHNIČKE KARAKTERISTIKE

Prihvat	1/2"
Kapacitet	M16
Maksimalna snaga stezanja	861 Nm
Opseg snage stezanja	150÷220 Nm
Udara u minuti	1650
Slobodna brzina	10.000 rpm
Prosečna potrošnja vazduha	127 l/min

TEHNIČKE KARAKTERISTIKE

Max. Pritisak	6,2 bar
Nivo buke	91,1±3 dB(A)
Snaga zvuka	108,1±3 dB(A)
Nivo vibracije	9,57 m/s ²
Ulaz vazduha	1/4"
Unutrašnji prečnik	10 mm
Težina	1,3 kg



3/4"

928 D1 3/4"

Id.broj U09280015

Pneumatski pistolj sa kućištem od aluminijuma

- Reverzibilni mehanizam sa dva čekića
- Šest stepeni maksimalnog pritiska

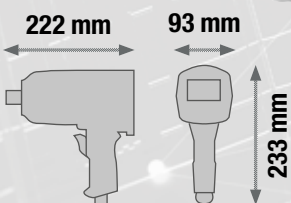

TEHNIČKE KARAKTERISTIKE

Prihvat	3/4"
Kapacitet	M24
Maksimalna snaga stezanja	1.700 Nm
Opseg snage stezanja	500÷1.050 Nm
Udara u minuti	790
Slobodna brzina	5.700 rpm
Prosečna potrošnja vazduha	193 l/min

TEHNIČKE KARAKTERISTIKE

Max. Pritisak	6,2 bar
Nivo buke	98,4±3 dB(A)
Snaga zvuka	109,4±3 dB(A)
Nivo vibracije	9,1 m/s ²
Ulaz vazduha	3/8"
Unutrašnji prečnik	13 mm
Težina	5,6 kg



910 E1 1"

Id.broj U09100020

Pneumatski pistolj sa kućištem od aluminijuma

- Reverzibilni model sa dvostrukim udarnim mehanizmom
- Četiri podešavanja snage za zavrtnanje i odvrtanje

TEHNIČKE KARAKTERISTIKE

Prihvat	1"
Kapacitet	M33
Maksimalna snaga stezanja	4068 Nm
Opseg snage stezanja	850÷1300 Nm
Udara u minuti	720
Slobodna brzina	4.500 rpm
Prosečna potrošnja vazduha	243 l/min

TEHNIČKE KARAKTERISTIKE

Max. Pritisak	6,2 bar
Nivo buke	102±3 dB(A)
Snaga zvuka	113±3 dB(A)
Nivo vibracije	15,20 m/s ²
Ulaz vazduha	1/2"
Unutrašnji prečnik	13 mm
Težina	10,3 kg

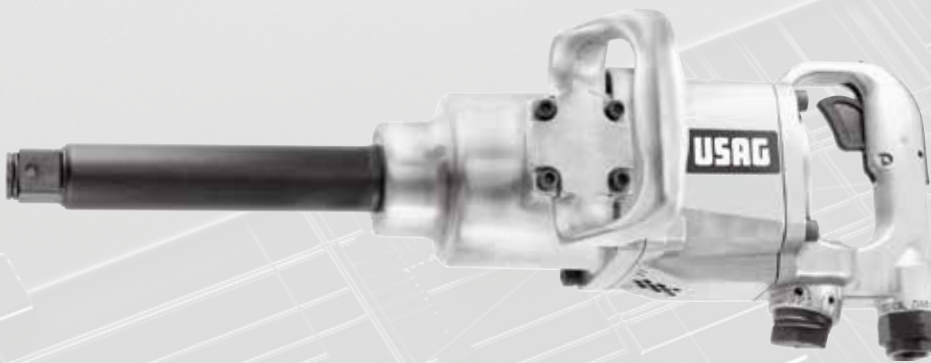
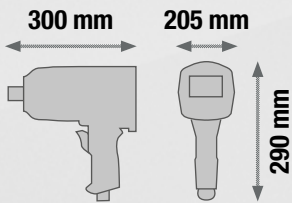

910 EL1 1"

Id.broj U09100022

Pneumatski pistolj sa kućištem od aluminijuma

- Reverzibilni model sa dvostrukim udarnim mehanizmom
- Tri podešavanja snage za zavrtnanje i odvrtanje

TEHNIČKE KARAKTERISTIKE

Prihvat	1"
Kapacitet	M33
Maksimalna snaga stezanja	4068 Nm
Opseg snage stezanja	850÷1300 Nm
Udara u minuti	720
Slobodna brzina	4.400 rpm
Prosečna potrošnja vazduha	243 l/min

TEHNIČKE KARAKTERISTIKE

Max. Pritisak	6,2 bar
Nivo buke	103±3 dB(A)
Snaga zvuka	114±3 dB(A)
Nivo vibracije	16,70 m/s ²
Ulaz vazduha	1/2"
Unutrašnji prečnik	13 mm
Težina	11,3 kg

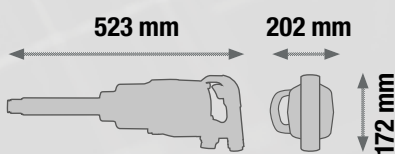



942 PE2 1"

Id.broj U09420006

Udarni pneumatski odvrtlač/pritezač (okvir od kompozitnog materijala)

- Laka težina i izbalansiran za laku upotrebu, samo 8 kg
- Model za pritezanje i odvijanje sa dvostrukim čekićem
- Progresivni okidač
- Izdov vazduha kroz ručice, pod uglom od 45°
- 2 podešenja za obrtni moment pritezanja, uvek maksimalna snaga odvijanja
- Bimaterijalna ručka meka na dodir
- Bimaterijalna ručka dodatno meka na dodir omogućava jako i čvrsto držanje
- Nasadni sistem zadržavanja na kockastim pogonima sa prsten i otvorom koji se koriste sa zapornom uvlakom i sigurnosnim prstenom

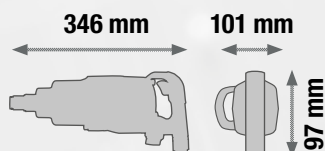

TEHNIČKE KARAKTERISTIKE

Prihvat	1"
Kapacitet	M38
Maksimalna snaga stezanja	3.390 Nm
Opseg snage stezanja	203÷1.627 Nm
Udara u minuti	1000
Slobodna brzina	5.000 rpm
Prosečna potrošnja vazduha	238 l/min

TEHNIČKE KARAKTERISTIKE

Max. Pritisak	6,2 bar
Nivo buke	104,4±3 dB(A)
Snaga zvuka	115,4±3 dB(A)
Nivo vibracije	14,75 m/s ²
Ulaz vazduha	1/2"
Unutrašnji prečnik	19 mm
Težina	8 kg



942 PEL2 1"

Id.broj U09420007

Udarni pneumatski odvrtlač/pritezač sa dugim nakovanjem (okvir od kompozitnog materijala)



TEHNIČKE KARAKTERISTIKE

Prihvat	1"
Kapacitet	M38
Maksimalna snaga stezanja	3.390 Nm
Opseg snage stezanja	203÷1.627 Nm
Udara u minuti	1000
Slobodna brzina	5.000 rpm
Prosečna potrošnja vazduha	238 l/min

TEHNIČKE KARAKTERISTIKE

Max. Pritisak	6,2 bar
Nivo buke	105±3 dB(A)
Snaga zvuka	116±3 dB(A)
Nivo vibracije	15,6 m/s ²
Ulaz vazduha	1/2"
Unutrašnji prečnik	19 mm
Težina	9 kg



942 PE1 1"

Id.broj U09420005

Udarni pneumatski odvrtlač (okvir od kompozitnog materijala)

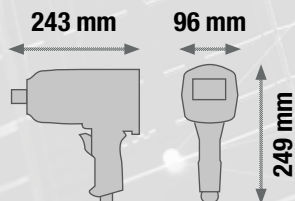

TEHNIČKE KARAKTERISTIKE

Prihvat	1"
Kapacitet	M38
Maksimalna snaga stezanja	3.390 Nm
Opseg snage stezanja	203÷1.627 Nm
Udara u minuti	900
Slobodna brzina	5.000 rpm
Prosečna potrošnja vazduha	340 l/min

TEHNIČKE KARAKTERISTIKE

Max. Pritisak	6,2 bar
Nivo buke	100,9±3 dB(A)
Snaga zvuka	111,9±3 dB(A)
Nivo vibracije	10,6 m/s ²
Ulaz vazduha	1/2"
Unutrašnji prečnik	19 mm
Težina	6,8 kg



RAVNA I KOMPAKTNA GLAVA
savršena za upotrebu u skućenim prostorima

1/2"

913 PC2 1/2"
Id.broj U09130017

136 Nm

Pneumatska racna

- Kompaktan dvosmeran model sa vazдушnim izduvom na zadnjoj strani
- Spoljni deo kućišta od visoko otpornog kompozitnog materijala i čelično prednje kućište

1,2 kg

TEHNIČKE KARAKTERISTIKE

Prihvatač	1/2"
Kapacitet	M10
Maksimalna snaga stezanja	136 Nm
Slobodna brzina	280 rpm
Prosečna potrošnja vazduha	113 l/min
Max. Pritisak	6,2 bar

TEHNIČKE KARAKTERISTIKE

Nivo buke	99±3 dB(A)
Snaga zvuka	110±3 dB(A)
Nivo vibracije	9,1 m/s ²
Ulaz vazduha	1/4"
Unutrašnji prečnik	10 mm
Težina	1,2 kg



30.000 RPM

922 B1
Id.broj U09220001

0,3 CV
220 W

Ravna brusilica - 0,3 CV (220 W)

TEHNIČKE KARAKTERISTIKE

Prosečna potrošnja vazduha	76 l/min
Max. Pritisak	6,2 bar
Nivo buke	84,8±3 dB(A)
Snaga zvuka	99,5±3 dB(A)

TEHNIČKE KARAKTERISTIKE

Nivo vibracije	2,42 m/s ²
Ulaz vazduha	1/4"
Unutrašnji prečnik	10 mm
Težina	440 g

Ø 6 mm

939 C1
Id.broj U09390004

Motalica sa crevom na vazduh dužine 16m, debljine 10mm, pritisak 15 bar

- Model sa automatskim namotavanjem creva i uređajem za držanje
- Plastično kućište otporno na udarac sa obrtnim nosačem za montažu na zid
- Usaglašeno sa propisom za mašine 2006/42/CE i standardima ISO EN 12100-1 e ISO EN 12100-2
- Sjajno poliuretansko crevo

TEHNIČKE KARAKTERISTIKE

Dužina creva	16 m
Unutrašnji prečnik	10 mm
Maksimalni pritisak	15 bar

TEHNIČKE KARAKTERISTIKE

Izlazni muški konektor	3/8"
Dimenzije (sa nosačem)	450x400x230 mm
Težina	8 kg



**KABL OD 16 m
Ø 10 mm**

Lampe



Magnetna osnova podesiva do 180°

250 mm

DVOSTRUKA UPOTREBA



LAMPA



SVETILJKA

PUNJIVA



889 RD

Id.broj U08890035

LED lampa za inspekciju



YouTube



SMD LED



Lampa: 5 h
Svetiljka: 9 h



IK07



IP20



4,5 h



Li-ion



fleksibilna kuka

magnet

300 mm

SAMO 12 mm

magnet



DVA NIVOVA OSVETLJ AVANJA



INDIKATOR PUNJENJA

889 SA

Id.broj U08890019

LED lampa- punjiva, magnetna sa kukom za kaćenje



YouTube



COB LED



2,5/5 h



IK06



IP54



4 h



Li-Poly

360°



YouTube

-  Lampa COB LED
-  Torch SMD LED
-  Lampa: 3h
Svetiljka: 10h
-  IP20
-  4,5 h
-  Li-ion

DVOSTRUKA UPOTREBA

PUNJIVA

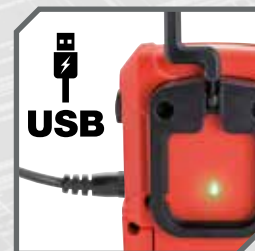

LAMP (180 LUMEN).
SVETILJKA (60 LUMEN).





889 RP

Id.broj U08890045

Kompaktna LED punjiva lampa za inspekciju

NEW



-  SMD LED
-  2/5 h
-  Li-ion
-  IP54
-  6 h

200/600
LUMEN



889 TR

Id.broj U08890073







Punjiva LED lampa od aluminijuma -
600 lumena

180°



Magnetna
osnova



-  COB LED
-  IP67
-  2,5 h
-  1 = 8 h
2 = 4 h
3 = 2,5 h
-  IK07
-  Li-ion

3 NIVOVA OSVETLJAVANJA

MAX
**1500
LUMEN**



500, 1000 i 1500 lumena s jednim dodirrom

889 RT

Id.broj U08890038

Punjiv LED reflektor - sertifikovan
IP67

YouTube



FUNKCIONIŠE SA ILI BEZ KABLA!

Uključen kabl dužine 5 metara



Makaze za elektricare



JEDINI SA INTEGRISANOM STRUKTUROM OD NERĐAJUĆEG ČELIKA

Otpornost na savijanje 180 Kg



YouTube



207 E

Id.broj U02070006

Profesionalne makaze za električare



UGRAĐENI KLEŠTA ZA SKIDANJE IZOLACIJE



1 za skidanje izolacije
2 za krimpovanje

KUTIJA ZA DRŽANJE NA KAIŠU



Pogodne za kablove sa više žica

MIKRO NAZUBLJENJE PROTVI ROKLIZAVANJA



NOVE MAKAZE ZA ELEKTRIČARE



RUČICE OTPORNE NA SAVIJANJE DO 80 KG
tehnopolimer ojačan staklom

50 mm²

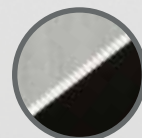

FLUIDNE I JAKE OŠTRICE
sa mikro zupcima i sekačem kabla



VELIKI OTVORI



207 D

Id.broj U02070008

Profesionalne makaze za električare

NEW



YouTube

360°

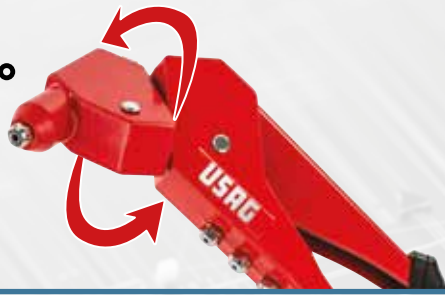

ZAKRETNA GLAVA



ALUMINIJUM



- Ø 2,4 mm
3/32"
- Ø 3,2 mm
1/8"
- Ø 4,0 mm
5/32"
- Ø 4,8 mm
3/16"

995 AF

Id.broj U09950006

Ručni zakivač sa zakretnom glavom

- Podesiva glava od 360°
- Pogodan za aluminijumske zakivke
- 4 glave koje možete menjati
- Lako liveno telo
- Plastične ručice
- Metalna štipaljka za zaključavanje u otvorenom stanju
- Isporučuje se sa ključem za demontažu glave

NEW



Držać za potrošene zakivke

KOMPAKTAN I SNAŽAN

Dug samo 330 mm
20% manje napora nego kao kod standardnog modela

330 mm



**-20%
NAPORA**

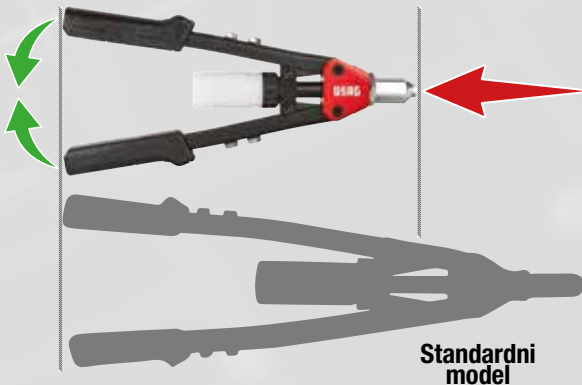

Standardni model

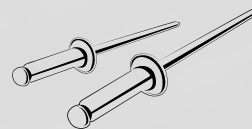

ALUMINIJUM I ČELIK

- | | | |
|---------------------|---------------------|--------------------|
| ● Ø 2,4 mm
3/32" | ● Ø 4,0 mm
5/32" | ● Ø 6,4 mm
1/4" |
| ● Ø 3,2 mm
1/8" | ● Ø 4,8 mm
3/16" | |

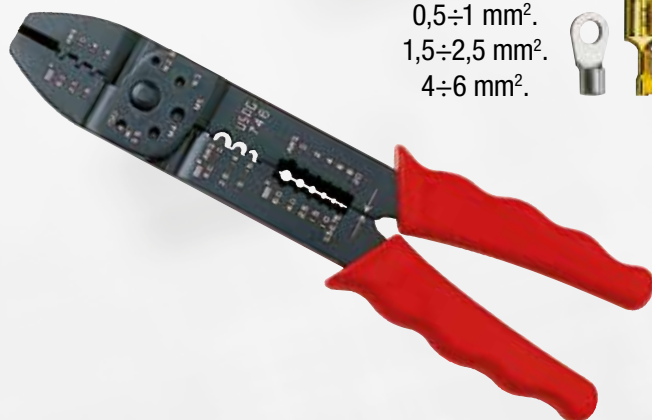

0,5÷1 mm².
1,5÷2,5 mm².
4÷6 mm².



746

Id.broj U07460001

Klešta za presovanje neizolovanih, otvorenih i zatvorenih terminala

- Model sa sečenjem vijaka, žice i skidanja izolacije sa žice
- PVC ručka
- Telo od sečenog, čeličnog lima



765

Id.broj U07650001

Klešta za vezice kabla

- Model za najlonske vezice do širine od 9 mm
- Oštrica za sečenje dužine koja štrči
- Telo od presovanog čeličnog lima



8
KOM.

342 SE8

Id.broj U03420088

Set od 8 preciznih odvijača za vijke sa prorezanom glavom i PHILLIPS® vijke

- Isporučuje se sa plastičnom torbicom

⊖ 0,8-1-1,4-1,6-2 mm ⊕ PH00-PH0-PH1



SNAGA
15÷25
Watt

MAX
495
°C

063 W

Id.broj U00630002

Elektronski tanak alat za lemljenje, dvostruko napajanje

- Profesionalni alat za lemljenje kalajem
- Prekidač dugme na pritisak
- Perfektan za različite primene u elektrotehnici
- Čelični vrhovi za dug vek trajanja
- Kućište od plastičnog materijala otpornog na ulja i ugljovodonika
- Električno napajanje 230V
- Isporučuje sa držačem na stolu



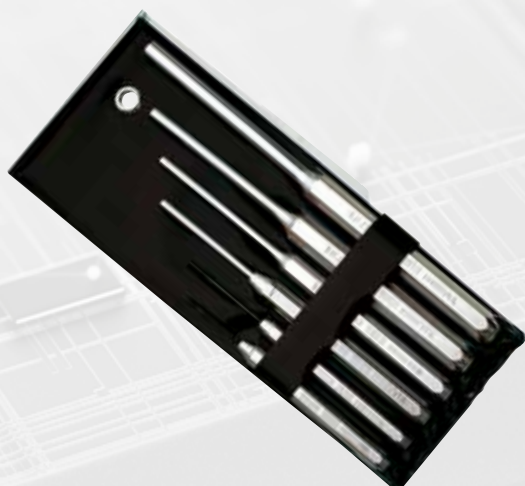

6
KOM.

367 SE6

Id.broj U03670081

Set od 6 izbijača zakivaka

- 367/2x110-3x130-4x145-5x165-6x180-8x200 mm
- Isporučeni u plastičnoj torbi za alat

Snaga udara
110÷220 N



368 B

Id.broj U03680001

Automatski šiljak za obeležavanje tačke

- Model sa oprugom
- Dubina ureza se može kontrolisati rotiranjem glave
- Ivica se može obrusiti



UNI 7777
DIN 6475

Glava od kovanog ugljenikovog čelika, koja je bila predmet drukčijoj obradi kaljenja za produžavanje radnog veka trajanja i za sprečavanje struganja ili pojave oblika pečurke na površini udaranja.

382

Čekići za mehaniku

- Nemački model sa ravnom kvadratnom glavom i simetričnim klinom
- Ručka od jasena

ID.BROJ	GLAVA	DUŽINA
U03820002	100 g	260 mm
U03820004	200 g	280 mm
U03820006	300 g	300 mm
U03820007	400 g	310 mm
U03820008	500 g	320 mm
U03820009	600 g	330 mm
U03820010	800 g	350 mm
U03820011	1000 g	360 mm
U03820013	1500 g	380 mm
U03820014	2000 g	400 mm



BAKAR

Ø
3-16
mm
Ø
1/8-5/8
"

314 A

Id.broj U03140010

Rezač cevi za bakarne cevi i cevi od lake legure

- Kompaktan model sa malim radni prečnikom za upotrebu u ograničenim prostorima
- Ožljebljeni vodeći valjci za rezanje porubljenih cevi
- Maksimalna debljina: 2 mm
- Telo od lake legure
- Emajlirani završni sloj



BAKAR

Ø
3-35
mm
Ø
1/8-1 3/8
"

314 DA

Id.broj U03140033

Rezač cevi za bakarne cevi i cevi od lake legure

- Model sa teleskopskim naprednim mehanizmom i jednolikim dimenzijama
- Četiri ožljebljena vodeća valjka za rezanje porubljenih cevi
- Brza zamena točkića, bez alata
- Ergonomsko dugme
- Telo od lake legure
- Emajlirani završni sloj
- Maksimalna debljina cevi: 2 mm
- Inkorporisana oštrica
- Isporučuje se sa dva točka za rezanje, jedan namontiran i drugi u dugmetu



INOX

Ø
3-35
mm
Ø
1/8-1 3/8
"

314 DB

Id.broj U03140034

Rezač cevi za cevi od nerđajućeg čelika

- Model sa teleskopskim naprednim mehanizmom i jednolikim dimenzijama
- Četiri vodeća točka od nerđajućeg čelika sa kugličnim ležajevima
- Brza zamena točkića, bez alata
- Ergonomsko dugme
- Telo od lake legure
- Emajlirani završni sloj
- Maksimalna debljina cevi: 2,5 mm
- Inkorporisana oštrica
- Isporučuje se sa dva točka za rezanje, jedan namontiran i drugi u dugmetu



PLASTIKA

Ø
42
mm
Ø
1 5/8
"

317 BM

Id.broj U03170010

Makaze za sečenje plastičnih cevi i profila

- ZA PVC i PEX cevi i cevi sa više slojeva
- Progresivno sečenje uz minimalan napor
- Brza zamena noža bez alata
- Nož je kompletno integrisan u kućištu proizvoda
- Nože od nerđajućeg čelika sa specijalnim oblikom i PTFE premazom
- Vraćanje noža pomoću jedne ruke
- Ergonomična ručica od bimetalna



Mehanizam za vraćanje sečiva



302 N

Ključ za cevi, američki model

- Duple opruge za neposredno stezanje cevi omogućavajući brzi nastavak za manevar
- Telo od čelika
- Čeljusti od karbon čelika

ID.BROJ	KAPACITET	KAPACITET	DUŽINA
U03020003	1"	33 mm	200 mm
U03020004	1 1/2"	48 mm	250 mm
U03020005	2"	60 mm	350 mm
U03020006	2 1/2"	73 mm	450 mm
U03020007	3"	89 mm	600 mm



305 N

Švedski model klešta za cevi sa pravim čeljustima savijenim za 90°

- Čelik hrom vanadijum

ID.BROJ	KAPACITET	KAPACITET	DUŽINA
U03050002	1"	40 mm	330 mm
U03050003	1 1/2"	55 mm	420 mm
U03050004	2"	67 mm	540 mm
U03050005	3"	103 mm	690 mm



308

Ključ za cevi sa podesivim čeljustima 90 stepeni

- Karbonski čelik

ID.BROJ	KAPACITET	KAPACITET	DUŽINA
U03080001	1"	45 mm	175 mm
U03080002	1 1/2"	60 mm	225 mm
U03080003	1 3/4"	75 mm	275 mm
U03080004	2"	85 mm	315 mm
U03080005	3"	100 mm	360 mm

307 A/S7

Id.broj U03070001

Upuštajući ključ

- Za umivaonike sa popravkom zavrtnjeva
- Šuplja osovina 25 cm dužine
- Šipnja glava za šestougaone ključeve 13 mm
- Adapteri: 9, 10, 11, 12, 14, 17mm

7
KOM.



9÷17 mm

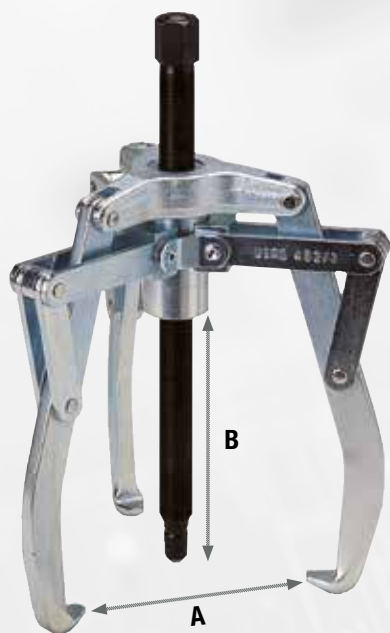

452

Trokraki spoljašnji izvlakač

- Model sa zaključavajućim čeljustima
- Vijci od presovanog karbon čelika
- Telo od hrom-vanadijum čelika
- Veličine 5 i 6 mogu se transformisati iz mehaničkih u hidraulične zamenom vijka pritiska hidrauličnim vijkom 452 IB

N°	ID.BROJ	A mm	B mm	⬡
1	U04520010	85	70	14 mm
2	U04520011	130	110	17 mm
3	U04520012	230	170	24 mm
4	U04520013	300	240	24 mm
5	U04520014	420	240	32 mm
6	U04520015	680	295	32 mm

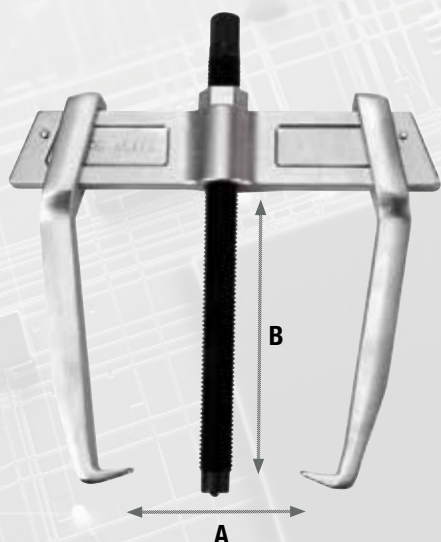

454

Ključ za filtere ulja sa platnenom trakom

- Model sa kliznim čeljustima čelika
- Glava šestougaona za zatezanje - Homiran i poliran
- Zavrtnjevi od karbonskog

N°	ID.BROJ	A mm	B mm	SNAGA	⬡
0	U04540000	65	70	1,5 t	13 mm
1	U04540010	90	110	3 t	17 mm
2	U04540020	130	110	3 t	17 mm
3	U04540030	175	165	4 t	17 mm
4	U04540040	220	165	4 t	17 mm
5	U04540050	270	220	5 t	21 mm
6	U04540060	340	220	5 t	21 mm

4
KOM.

451 N/S4

Id.broj U04510100

Trokraki izvlakači

- Model sa samostalnim stezanje krakova
- Osigurač
- Radni vijak sa šestougaonim pogonom od 18 mm
- Mogućnost upotrebe sa dva kraka
- Pritisni vijak od ugljeničnog čelika
- Čelično telo od hrom vanadijuma
- Hromirano i polirano
- Radni vijak M16x2

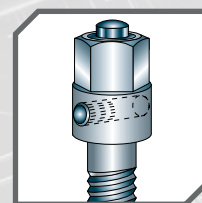

Sigurnosna igla povećava sigurnost rada i produžava vek alata

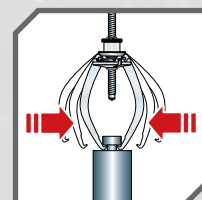

Samozatvarajuć i samopozicionirajuć



**OBUHVAĆENO
U CENI**

ZAŠTITNE CIPELE S1P GORNJI SLOJ KOJI DIŠE

UNUTRAŠNJI ĐON KOJI UPIJA UDARCE

Udobne, anatomske, antibakterijske

Proizvedeno u Italiji

S1P
SRC
ESD

MREŽASTI GORNJI SLOJ SA MIKROVLAKNIMA



CIRKULACIJA VAZDUHA

VELIČINA



12

**ZAŠTITNI
PREDNI DEO OD
KOMPOZITNOG
MATERIJALA**

POLIURETANSKI ĐON DVOSTRUKE GUSTINE

ubrizgan direktno na gornji sloj za maksimalan kvalitet

**ANTIPERFORACIJSKI
SREDNJI ĐON**

**100%
BEZ
METALA**

3500 S1P

Zaštitne cipele sa gornjim slojem koji diše

- Kategorija S1P
- Niske mrežaste cipele sa mikrovlaknima
- 100% poliester postava sa sačastom obradom za poboljšanje cirkulacije vazduha radi zdravog znojenja
- Zaštitni deo za prste lake težine i od otpornog kompozitnog materijala
- Unapred oblikovan srednji đon koji se može vaditi, poliuretan u dve boje i dvostruke gustine, cirkulacija vazduha, može se prati i antibakterijski. Cipele nude odličnu udobnost i amortizaciju
- Poliuretanski đon dvostruke gustine otporan na savijanje i abraziju, anti-uljni, neklizajući
- Udoban i antiperforacijski srednji đon
- Veličina 12
- Preporučena upotreba: laki radovi, mehanička industrija, logistika/pakovanje

CE EN ISO 20345: 2011

US	EU	UK	ID.BROJ	US	EU	UK	ID.BROJ
4	36	3	U35000036	8,5	42	8	U35000042
5	37	4	U35000037	9,5	43	9	U35000043
5,5	38	5	U35000038	10	44	10	U35000044
6,5	39	5,5	U35000039	11	45	11	U35000045
7	40	6	U35000040	11,5	46	11,5	U35000046
8	41	7	U35000041	12,5	47	12	U35000047

443 N BRZI KLJUČ ZA SKIDANJE ULJNOG FILTERA

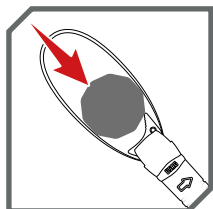

**AUTOMATSKI
SIGURNOSNI KAIS**

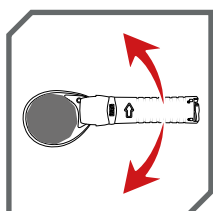

EFEKAT KLJUČA

Brzo delovanje.
Mogućnost rada u
uskom prostoru.

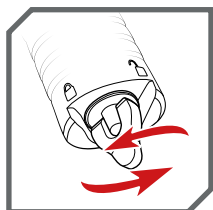

**RUČKA ZA POVEĆANJE
SILE HVATANJA**



443 N

Id.broj U04430005

**Brzi ključ za skidanje uljnog filtera
(vozila)**

66÷105 mm



443 NC

Id.broj U04430007

**Brzi ključ za skidanje uljnog filtera
(industrijska vozila)**

106÷150 mm



YouTube



65÷105 mm



443 B

Id.broj U04430013

**Ključ za filtere ulja sa
metalnom trakom (vozila)**



105÷145 mm



443 BC

Id.broj U04430015

**Ključ za filtere ulja
sa metalnom trakom
(industrijska vozila)**

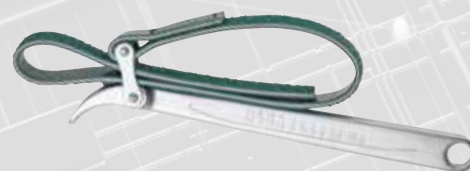

60÷140 mm



444

Id.broj U04440001

**Ključ za filtere ulja sa
kaisem**



80
Litara

263 RA

Id.broj U02631600

Kolektor ulja (80 litara)

- Za zamenu ulja slobodnim ispuštanjem
- Kapacitet rezervoara 80 litara
- Bočni indikator za proveru nivoa ulja u rezervoaru
- Kompatibilno sa DOT kočionom tečnošću i antifrizom
- Širok čelični kolektor, kapaciteta 13,5 litara (rezervni šifra 1004717-18)
- Prečnik kolektora 550 mm
- Plastična rešetka unutar kolektora (rezervni šifra 1004717-19)
- Teleskopska čelična šipka, prečnika 38 mm, pričvršćena sa metalnim prstenovima
- Drenaža rezervoara pomoću komprimovanog vazduha sa sigurnosnim ventilom (maks 3,5 bara)
- Fleksibilna izduvna cev dužine 1800 mm (rezervni šifra 1004717-20)
- Podesiva visina od 1140 so 1580 mm
- 4 okretna točkova Ø 70 mm



Spoljna poliuretanska cev otporna na udar za kontrolu rezervoara



Metalna kutija za električne žice s unutrašnjim EPDM zaptivačem

Kompatibilan sa DOT kočionim tečnostima i antifrizom

Konektori za čep kartera



16
KOM.

263/S16

Id.broj U02631400

Alat za ispuštanje ulja

- 1 3/8" prolazni ključevi
- 2 bita ○ 8-10 mm.
- 6 bita ○ 8-10-12-13-14-17 mm
- 6 ključa ● 13-14-17-18-19-21 mm
- 1 bit ○ T45.



30
KOM.

446 S28

Id.broj U04461204

Set od 30 ključeva za skidanje poklopca uljnog filtera

- Set sa 28 ključeva za skidanje poklopca uljnog filtera sa 3/8" četvrtastim vrhom, 1 adapter 3/8"-1/2", 1 samohvatajući ključ sa 3/8" četvrtastim vrhom (kapaciteta 65÷120 mm)
- Set je pogodan za većinu uljnih filtera na sledećim markama automobila: FIAT, ALFA, LANCIA, PEUGEOT, RENAULT, VOLKSWAGEN, AUDI, SEAT, SKODA, BMW, MERCEDES, VOLVO, SAAB, ROVER, JAGUAR, LOTUS, TOYOTA, SUZUKI
- Veličine ključeva za skidanje poklopca uljnog filtera (Ø x N° strane): 66/6 - 65/14 - 65/67 - 68/14 - 73/14 - 74/15 - 74/76 - 75/77 - 76/12 - 76/14 - 76/30 - 76/8 - 78/15 - 80/15 - 80/82 - 86/16 - 86/18 - 90/15 - 92/10 - 93/15 - 93/36 - 93/45 - 95/15 - 96/18 - 100/15 - 106/15 - 108/15 - 108/18
- Telo od ugljeničnog čelika, polirani završetak
- Isporučeno u plastičnoj kutiji sa ručicom za nošenje i štipaljkom za zaključavanje





SNAGA KOMPRESIJE

**735 kg (6 bar),
1226 kg (10 bar).**



447 T

Id.broj U04470101

Univerzalna pneumatska mašina za demontažu amortizera

- Idealna za vozila
- Samonivelirajući sistem dva gornja kraka: takođe odgovaraju za konusne i razmeštene opruge
- Samo podmazivanje: nije potrebno podmazivanje kliznih stubova
- Isporučuje se s donjim nosačima 447 TC1 (78÷130 mm) i 447 TC2 (105÷182 mm), stegom 447 TA i univerzalnim gornjim stezačima 447 TB1
- Kompaktne dimenzije za lako instaliranje u radionici 470x450x1390 mm
- Usaglašena s DIREKTIVOM ZA MAŠINE 2006/42/CE

TEHNIČKE KARAKTERISTIKE

Kompresiona snaga	735 kg (6 bar) - 1226 kg (10 bar)
Vazdušni pritisak	6÷10 bar
Hod klipa	420 mm
Cilindar	Legura aluminijuma i najlonska smola



USKLAĐENO SA DIREKTIVOM ZA MAŠINE

USAG mašina za demontažu amortizera je konstruisan tako da je kompletno usklađen sa direktivom 2006/42/EC. Neke karakteristike mašine su podešene da obezbede maksimalnu bezbednost operatera:

- Frontalna zaštita
- Uređaj za zaustavljanje klip u slučaju otvaranja frontalne zaštite
- Ograničena brzina: Uvek niža od 10 cm / sek
- Sistem blokiranja čeljusti i klipa u slučaju prekida pneumatike



3500 A



BATTERIES AGM
(Absorbed Glass Mat)



12 V

1613 AB12

Id.broj U16130009

1200 A

Uređaj za pomoć pri startovanju motora 12V

- Može da se koristi za pomoć pri startovanju u hitnom slučaju, kao punjač akumulatora ili kao dodatni izvor napajanja za vozila (za očuvanje memorije) i električne uređaje na 12V
- Kućište od ABS-a otporno na udarce
- Zaštita od previsokog napona
- Takođe pogodan za zaptivene akumulatore
- Krokodil štikaljke pod uglom
- Isporučuje se sa punjačem za elektro mrežu i kablom za utičnicu cigaretnog upaljača

DUŽINA KABLA 155 cm



CE

3t

3
TON
30,5
kg

2550 A

Id.broj U25500001

Hidraulična dizalica za servis od 3t za vozila i komercijalna vozila

- Čelična struktura
- Raznovrsna i kompaktna za upotrebu u tesnim prostorima
- Veliki kapacitet za upotrebu na automobilima, SUV i kombi vozilima
- Sistem dvostruke pumpe za brže podizanje automobila
- Opremljena ručnom kontrolom spuštanja
- Ventil za ispuštanje vazduha, za izbegavanje rizika od preopterećenja
- Ručica sa gumenim odbojnikom
- Točkovi od poliuretana



KOMPAKтна
sa dužinom od samo 615 mm



133÷465
mm



CE

Pedala za podizanje

2t

2
TON
32,5
kg

2550 B

Id.broj U25500002

Hidraulična dizalica za servis 2t

- Čelična struktura
- Raznovrsna i kompaktna za upotrebu u tesnim prostorima
- Sistem dvostruke pumpe za brže podizanje automobila
- Opremljena ručnom kontrolom spuštanja
- Ventil za ispuštanje vazduha, za izbegavanje rizika od preopterećenja
- Ručica sa gumenim odbojnikom
- Točkovi od poliuretana



TANKA
sa visinom od samo 75 mm



75÷505
mm



1950 C

Par postolja sa dizalicom

- Podesiva visina sa nazubljenim mehanizmom i oslobađanje polugom
- Klin za blokiranje sa lancem
- 1950 C/3: model podesiv u 10 položaja
- 1950 C/6: model podesiv u 13 položaja

ID.BROJ	KAPACITET	
U19501001	3 t	7 kg
U19501002	6 t	14 kg

9,5

Litara

1785 B

Id.broj U17850005

Uređaj za izvlačenje tečnosti

- Za izvlačenje ulja iz motora, kočnica, menjača i antifrizu iz bilo kog tipa vozila
- Omogućava brzu i laku zamenu kočione tečnosti direktno na vozilu
- Upotreba: Ručno preko poluge ili pneumatski sa komprimiranim vazduhom
- Zahvaljujući njegovoj kompaktnoj veličini i maloj težini može da se koristi u mnogim oblastima: automobilskoj, industrijskoj, pomorskoj i vazduhoplovnoj oblasti
- Omogućava brz i bezbedan rad čak i izvan radionice
- Rezervoar i struktura od polipropilena za visoku otpornost na ulje
- Vakuumski ventil smešten na gornjoj strani
- Mogućnost provere količine izvučene tečnosti pomoću bočnog markera
- Vakuum unutar rezervoara se smanjuje kada se postigne maks. nivo
- Integrisana ručka za nošenje

TEHNIČKE KARAKTERISTIKE

Radi sa komprimiranim vazduhom od	5÷8 bar
Opseg temperature tečnosti za usisavanje	1÷100 °C
Kapacitet rezervoara	9,5 litara
Isporučeni alati	1 glavno crevo 1500 x Ø 16 mm - 4 usisna creva: 400 x 9.5 mm, 700 x 6 mm, 850 x Ø 7 mm, 00 x 6 mm



4,1 kg
mm
↔ 230
↑ 627
↙ 302



UREDJAJ ZA OZRAČIVANJE SISTEMA KOČENJA PODESIV PRITISAK DO 4 BARA

2847/3

Id.broj U28470084

Uređaj za ozračivanje sistema kočenja

- Za zamenu, punjenje i odzračivanje sistema kočenja kod automobila i industrijskih vozila
- Uređaj je isključivo konstruisan za kočione tečnosti DOT 3, DOT 4, DOT 5.1. Ne postoji za levoruke
- Podesiv pritisak do 4 bara
- Automatsko zaustavljanje kada je rezervoar na 10 % (1 l)
- Napajanje od 12 V sa krokodil-štipaljka
- Kućište za pribor na zadnjoj strani
- Integrisani točkovi i rukohvat za lak transport
- Peristaltička pumpa, bez direktnog kontakata pumpa/tečnost bez rizika od stvaranja emulzije

TEHNIČKE KARAKTERISTIKE

Sistem za radnu tečnost	Peristaltična pumpa (bez direktnog/kontakta sa tečnošću, bez pritiska vazduha na tečnost)
Napajanje	12 V (krokodil-štipaljke)
Kapacitet rezervoara	10 litara
Uređaj za ograničavanje pritiska na	4 bar
Spiralno crevo	4 m (elastično)
Naponski kabal	4 m



Obim isporuke:

- rezervni zaptivači
- 1 podešavajući zatvarač 44-45-46 mm (2847 N11)
- 1 rezervoar



Ø
18÷54
mm

871 AN

Id.broj U08710005



Klešta za CORBIN osigurače

- Za creva za hlađenje, grejanje i gorivo
- Podesiv krak (600 mm) koji održava podešeni položaj
- Sistem zupčaste letve za smanjivanje napora

2 in 1

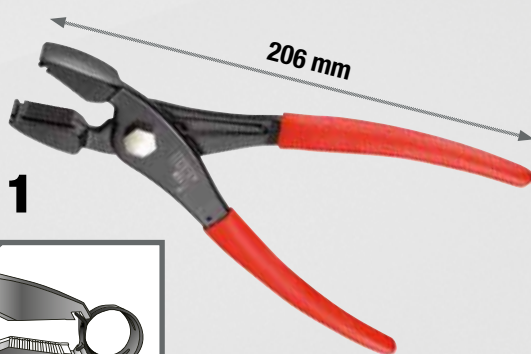
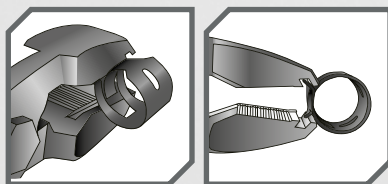

Max
20
mm

871 D

Id.broj U08710001



Klešta za CORBIN stezaljke

- Model sa čeonim ili bočnim zakačivanjem
- Čeljusti sa rečkom površinom za hvatanje
- Unutrašnja opruga
- Ergonomične ručice protiv proklizavanja



870 C

Id.broj U08700006

Klešta za creva za dovod goriva

- Za benzinska i dizel vozila
- Ergonomična kompozitna drška
- Dužina: 175 mm

TRI RADNE
POZICIJE



871 C

Id.broj U08719005P

CLICK klešta za stega

- Troosovinska glava za rad u svakoj poziciji
- Za otvaranje i zatvaranje CLICK stega na instalaciji goriva, hidraulike i usisa

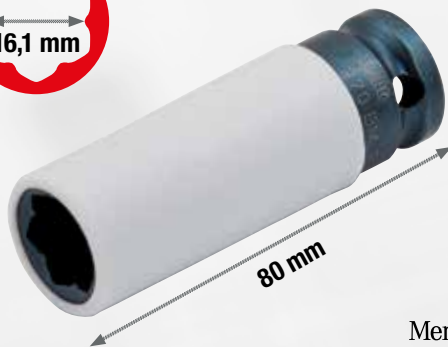
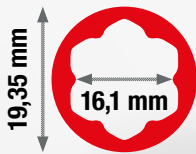

Mercedes-Benz

1 1/2"

270 BM

Id.broj U02700140

Ključ nasadni za Mercedes navrtke točka - IMPACT

- Neophodan za olabavlivanje i pritezanje Mercedes navrtki novog profila
- Teflonska zaštita za smanjivanje rizik od oštećenja aluminijumskih naplataka
- Pogodan za sve modele: C i GLK-klasa (W204); E-klasa (W211, W212, W207); SLK-klasa (W172); ML-klasa (W164, W166); CL-klasa (W216); S-klasa (W221, W222)



17 19 21

3
KOM.

270 B/C3

Id.broj U02700105

Set od tri nasadnih umetaka za naplatke sa teflonskom zaštitom - IMPACT

- 270 B/17-19-21 mm.
- Visoko otporna ABS kutija sa brzim sistemom zatvaranja

1 1/2"



ZAŠTITNI SLOJ

Specijalan teflonski sloj smanjuje opasnost od oštećenja kada se radi na naplacima od aluminijumske legure



VEĆA OTPORNOST

Liveni čelični prste integrisan na kraju nastavka garantuje otpornost koja je 4 puta veća nego kod standardnih ključeva za navrtke točkova



2000 A

Id.broj U20000100

Mehaničarska kolica sa četiri točka

- Naslon za glavu od vinila otporan na ugljovodonike, napunjen sa visoko otpornom sunderastom gumom
- Plastično telo otporno na ugljovodonike, može se prati
- Plitka korita na dve strane za alate
- Ručica
- Maksimalna nosivost 150 kg
- Maksimalna visina od poda 115 mm
- Isporučuje se sa 6 okretnih gumenih točkova Ø 80 mm (nisu montirani)

OPREMA ZA SKIDANJE SIGURNOSNIH NAVRTKI I ZAVRTNJI TOČKOVA



NEW

10
KOM.

272 DS

Id.broj U02720001



Oprema za vađenje navrtki i zavrtnjeva kod naplataka od lakih legura

- Pogodna sve tipove zaštitnih navrtki i zavrtnjeva naplataka sa različitim profilima i oblicima (standard i sa prstenom koji se okreće)
- Takođe može da se koristi na standardnim navrtkama i zavrtnjevima
- Ne oštećuje naplatak od lake legure
- Specijalne tungsten karbidne burgije koje su sposobne da izbuše bilo koji tip materijala (pri svakoj upotrebi podmažite sa uljem za rezanje)
- Super tanki konusni nastavci za centriranje/izvlačenje bilo kog tipa naplatka od lake legure
- Izvlakač sa imbus priborom testiran da izdrži preko 150 Nm (čak i preko obrtnih momenta zatezanja objavljenih od strane proizvođača vozila)

OPIS	ARTIKAL/VELICINA	KOM.
1 Tungsten karbidni vrhovi	272 P Ø 8,7 mm	2
2 Konusni nastavci za centriranje/izvlačenje	272 CS Ø19-21,8-25	3
3 Specijalna ručica	272 PH1	1
4 Izvlakači sa imbus priključkom	272 EX	2
5 Imbus izvlakač sa uklonjivim nastavkom	272 PH2	1
6 Nastavak sa teflonskom zaštitom	272 B	1

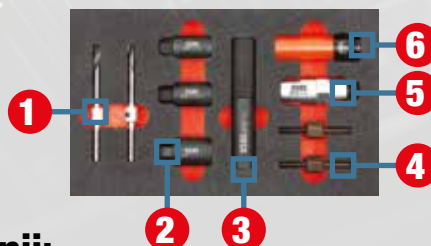

**Standardne zaštitne navrtke i zavrtnji:
odvijte brzo sa konusnim
nastavcima**



**Navrtke i zavrtnji s prstenom
koji se okreće:
izbušite i izvadite
bezbedno sa
specijalnim alatima**

**VIDEO S
UPUTSTVIMA**



YouTube

MODULARAN SISTEM ZA RASPORED KOMERCIJALNIH VOZILA



LAKO DIZAJNIRANJE

UZ APLIKACIJU NAPRAVI PO ŽELJI MODULACIJU

1

LAKO I JEDNOSTA VNO

Postavi po želji module u vozilo

2

ONLINE

Nije potrebno instalirati program, upotreba inline

3

JEDNIM KLIKOM

Sačuvaj svoj projekat u PDF ili XLS formatu



Posetite www.usag-tools.net ili skenirajte QR kod

Ukoliko želite uvek smo vam dostupni
Pošaljite excel, Pdf, ili .mtx files sačuvan na adresu: matrix@mygts.net.

LAKO ZA SASTAVLJANJE



1 Svaki lay-out ima 8 baza koji je pogodan za sve tipove vozila

2 MODULI čine osnovu Matrixa dostupni u 29 varijacija namenjene za sve tipove vozila

3 POLICE postoje sa 3 različite dimenzije dubine

4 Širok spektar dodataka



Svi **Matrix** elementi su u sledećim opsezima

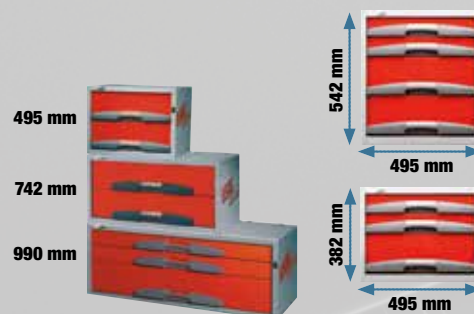

MATRIX moduli odgovaraju svim tipovima vozila i mogu se kombinovati sa svim željenim elementima

LAKO JE SKLOPITI SA NOVIM FIKSIRAJUĆIM SISTEMOM

Uštedite na troškove sklapanja. Možete sami sklopiti!



YouTube





165
kg

5006 A6

Id.broj U50060009

Kompozicije:



OPIS	ID.BROJ	KOM.
Kompozicija sa dodatnim kutijama 5000 A3	U50000002	1
Kompozicija sa fiokama 5000 C3	U50000042	1
Kompozicija sa kutijama i fiokama 5000 E5	U50000105	1
Kompozicija sa kutijama i fiokama 5000 F3	U50000153	1
Baza 5002 B2N	U50020009	1
Odstojnik 5002 Z1	U50020081	1
Podrška 5002 Z2	U50020082	1
Radna ploča 5002 ZM2	U50020074	1
Element 375 mm 5003 ME/3	U50030051	1
Polica 5003 RIC3	U50030043	2



LEVA
STRANA



132
kg

5006 C5

Id.broj U50060017

Kompozicije:



OPIS	ID.BROJ	KOM.
Kompozicija sa fiokama 5000 C3	U50000042	2
Kompozicija sa fiokama 5000 CE3	U50000052	1
Baza 5002 B2N	U50020009	1
Pricvrucujuća korpa 5002 S4N	U50020047	4
Drzac za sprej 5002 SA	U50020067	1
Element 375 mm 5003 ME/3	U50030051	1
Element 275 mm 5003 MF/2	U50030053	2
Polica 5003 RB1	U50030026	2
Polica 5003 RBC1	U50030090	2
Polica 5003 RCC1	U50030030	2



LEVA
STRANA



126
kg

5006 C2

Id.broj U50060014

Kompozicije:



OPIS	ID.BROJ	KOM.
Kompozicija sa prenosivim kutijama 5000 A2	U50000001	1
Kompozicija sa dugackim fiokama 500 CL2N	U50000084	1
Kompozicija sa fiokama 5000 D3	U50000062	1
Baza 5002 B2N	U50020009	1
Fiksirana korpa 5002 S4N	U50020047	3
Drzac rolne papira sa sekacem 5002 SA4	U50020066	1
Drzac za sprej 5002 SA5	U50020067	1
Element 375 mm 5003 ME/2	U50030050	1
Polica 5003 RC2	U50030032	2



LEVA
STRANA

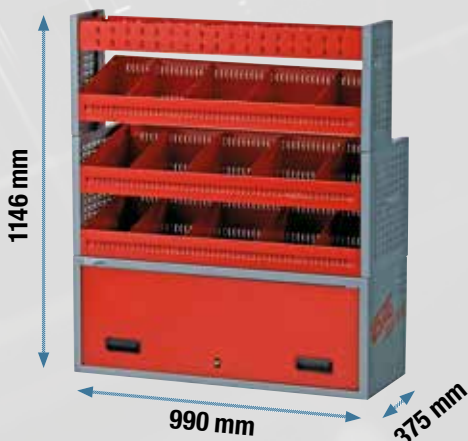

50
kg

5006 EF4

Id.broj U50060037

Kompozicije:



OPIS	ID.BROJ	KOM.
Baza 5002 A2N	U50020004	1
Polica 5003 RA1	U50030024	1
Polica 5003 RIB2	U50030037	1
Polica 5003 RIC2	U50030042	2
Element 5003 MD2	U50030047	1
Element 5003 ME2	U50030050	1
Sistem za fiksiranje 5002 S5	U50020048	1

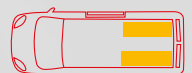

DESNA ILI LEVA
STRANA

UKLJUČEN SISTEM ZA FIKSIRANJE



Stanley Black & Decker Italia S.r.l.
Via Volta, 3 - 21020 Monvalle (VA)
Tel. +39 0332 790111
Fax +39 0332 790363
info.mv@usag.it

usag-tools.net



PEČAT PRODAVCA

Promocija važi do 31.03.2021 godine dok traju zalihe.

Prikazane slike u katalogu nisu obavezujuće.

Stanley Black & Decker italia S.r.l. u svako doba zadržava pravo na izmene u tehničkim karakteristikama svojih proizvoda.